

# bTwin Bilancia da negozio

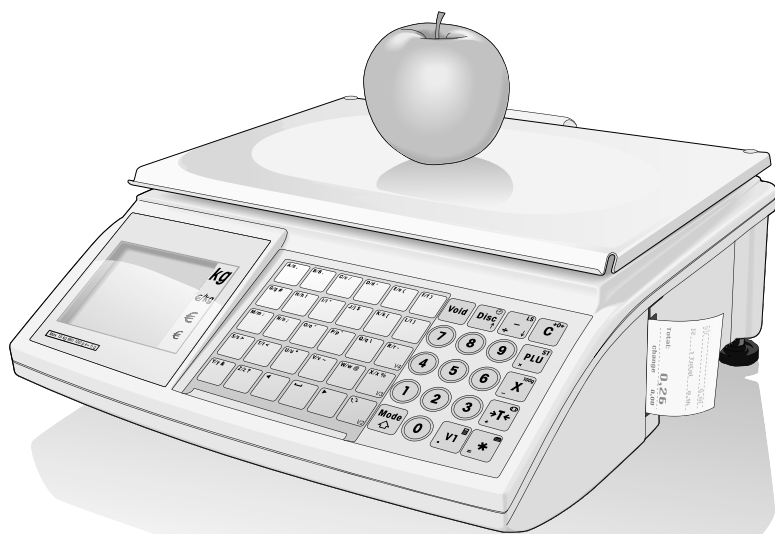

METTLER TOLEDO



# Indice

<b>1</b>	<b>La vostra nuova bilancia da negozio .....</b>	<b>5</b>
1.1	Funzioni principali .....	5
1.2	Vista sinottica dello strumento .....	5
1.3	Avvertenze di sicurezza .....	9
1.4	Indicazioni metrologiche .....	10
<b>2</b>	<b>Installazione e configurazione dello strumento .....</b>	<b>11</b>
2.1	Dotazione di fornitura .....	11
2.2	Requisiti del luogo di installazione .....	11
2.3	Installazione della bilancia .....	11
2.4	Inserire la carta .....	13
2.5	Installazione della batteria .....	15
2.6	Collegamento alla rete di alimentazione .....	16
2.7	Attivazione/disattivazione .....	16
2.8	Attivazione della retroilluminazione/modalità di risparmio energetico .....	16
2.9	Pulizia .....	17
2.10	Smaltimento .....	17
<b>3</b>	<b>Lavorare in modo rapido e semplice .....</b>	<b>18</b>
3.1	Introduzione libera .....	18
3.2	Lavorare con i PLU .....	19
3.3	Registrazione di grandi quantità .....	21
3.4	Pesata con prezzo unitario 100 g .....	22
3.5	Registrazione con PLU pezzo e moltiplicazione .....	22
3.6	Impiego della funzione Tara .....	23
3.7	Azzeramento .....	23
3.8	Uso della bilancia come calcolatrice .....	24
3.9	Uso della bilancia come orologio .....	24

<b>4</b>	<b>Vendita assistita</b> .....	<b>25</b>
4.1	Storno .....	25
4.2	Impostazione di uno sconto .....	26
4.3	Applicazione di un ribasso sul totale .....	27
4.4	Lavoro con la funzione Rimborso .....	28
4.5	Sospensione di una transazione (sospensione della stampa dello scontrino) .....	29
4.6	Lavoro con più operatori .....	30
4.7	Funzione resto .....	31
4.8	Varie modalità di pagamento .....	32
4.9	Funzione contenitore (funzione Fragola) .....	35
4.10	Lavoro con 2 PLU per ciascun tasto fisso .....	37
<b>5</b>	<b>Setup</b> .....	<b>39</b>
5.1	Panoramica .....	39
5.2	Elenco di tutte le opzioni di setup .....	40
5.3	Funzionamento nel modo Setup .....	42
5.4	Gruppo di setup 1 .....	45
5.5	Gruppo setup 2 .....	57
5.6	Gruppo setup 3 .....	59
5.7	Gruppo setup 4 .....	60
5.8	Gruppo setup 5 .....	65
5.9	Gruppo setup 6 .....	66
5.10	Gruppo di setup 7 .....	71
5.11	Gruppo di setup 8 .....	75
5.12	Gruppo di setup 10 .....	77
<b>6</b>	<b>Cosa vuol dire se</b> .....	<b>80</b>
<b>7</b>	<b>Caratteristiche tecniche e accessori</b> .....	<b>82</b>
7.1	Caratteristiche tecniche .....	82
7.2	Accessori .....	82
<b>8</b>	<b>Appendice</b> .....	<b>83</b>
8.1	Tabella Unicode .....	83
8.2	Formati etichette .....	85
8.3	Dichiarazione di conformità .....	86

# 1 La vostra nuova bilancia da negozio

## 1.1 Funzioni principali

Complimenti per la vostra nuova bilancia.

La robustezza, il funzionamento a batteria, il registratore di cassa collegabile e la stampante di scontrini integrata vi consentiranno di svolgere in tutta comodità la vostra attività di vendita dovunque voi siate e con la massima precisione di misura.

Ma la vostra nuova bilancia non si contraddistingue soltanto per la mobilità, ma anche per la possibilità di collegamento in rete e per la velocità di trasmissione dei dati da e verso un PC. Così, ad esempio, potrete gestire in modalità Seguire il cliente più bilance collegate tra loro e allestire i rendiconti in modo semplice e rapido.

## 1.2 Vista sinottica dello strumento

### 1.2.1 Indicatore

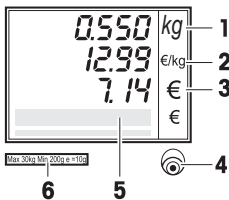







Sia sul lato operatore che sul lato cliente, l'indicatore ha la struttura indicata di seguito:

- 1 Indicatore di peso
- 2 Prezzo unitario
- 3 Prezzo
- 4 Livella
- 5 Campo per istruzioni per l'operatore e messaggi di stato
- 6 Targhetta dati metrologici

Oltre all'indicazione del peso e del prezzo possono essere visualizzati i seguenti messaggi di stato e indicatori:

- >0<-** Il peso lordo è pari a 0
- V V P** Modalità operativa preconfezionamento
- RIMBORSO** Modalità operativa "Resi"
- X** Modalità operativa "Merce venduta a pezzo"
- 100G** Prezzo per 100 g
- NET** Peso netto
- LS** Modalità operativa "Articoli con peso elevato"
- PLU** Indicazione numero PLU
- FIX** Il prezzo unitario e/o la tara non scompaiono quando l'articolo viene rimosso dal piatto o più articoli vengono addizionati al totale

-  Alimentazione da rete
-  Funzionamento in rete: La bilancia funge da **master** ed è collegata con almeno uno slave
-  Funzionamento in rete: La bilancia funge da **slave** ed è collegata con il master
-  Acceso La bilancia è in modalità di funzionamento a batteria
-  Lampeggiante La batteria è scarica  
Caricare o sostituire la batteria
-  Lampeggia e il simbolo dell'alimentazione da rete si illumina La batteria viene ricaricata





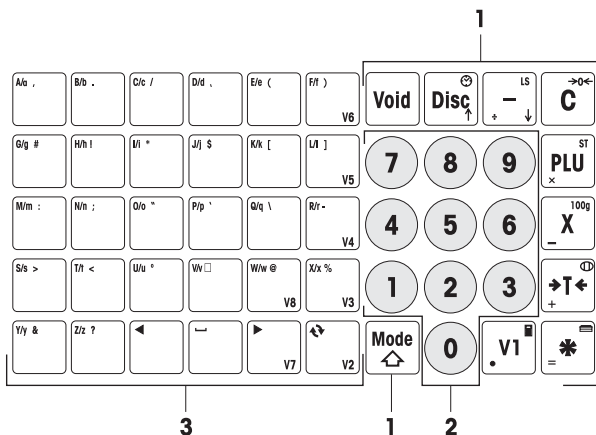





### 1.2.2 Tastiera

La tastiera è suddivisa in tre zone:











- 1** Tasti funzione
- 2** Tasti numerici
- 3** Tasti per l'immissione di testo / tasti di richiamo diretto / tasti riservati all'operatore (V2-V8)

La maggior parte dei tasti funzione hanno, oltre alla propria funzione principale, anche una o più funzioni secondarie, che sono indicate in alto a destra e in basso a sinistra sul rispettivo tasto.

<b>Tasti funzione: Funzione principale</b>	<b>Tasto</b>	<b>Nome</b>	<b>Funzione</b>
		Tasto Storno	Annullamento di pesate
		Tasto Sconto	Immissione della percentuale di sconto
		Tasto Meno	Ribasso assoluto
		Tasto Cancella	Cancellazione immissione
		Tasto PLU	Richiamo PLU
		Tasto Merce a pezzo	Immissione numero di pezzi
		Tasto Tara	Impostazione tara
		Tasto Asterisco	Conclusione registrazione, stampa scontrino
		Tasto Operatore	Registrazione pesata su Operatore V1. I tasti Operatore V2 - V8 si trovano a sinistra della tastiera numerica.
		Tasto Mode	Selezione/uscita dal modo programmazione, richiamo della funzione secondaria

**Tasti funzione:** Se premuti in combinazione con il tasto Mode, i tasti funzione hanno le seguenti funzioni secondarie:

Tasto	Funzione
Mode + 	Attivazione/disattivazione visualizzazione data/ora *
Mode + 	Attivazione modo "Maiuscolo" **
Mode + 	Azzeramento bilancia *
Mode + 	Attivazione/disattivazione modo "Resi" *
Mode + 	Commutazione tra prezzo/100 g o prezzo/kg **
Mode + 	Sospensione stampa scontrino
Mode + 	Apertura cassetto contanti
Mode + 	Attivazione/disattivazione calcolatrice *

- \* Attivazione/disattivazione con combinazione di tasti: premere il tasto funzione in combinazione con il tasto Mode.
- \*\* Per l'attivazione, si deve per prima cosa immettere manualmente un prezzo o richiamare un PLU. Al termine della registrazione, la bilancia torna nel modo operativo Normale.

### 1.2.3 Connettori

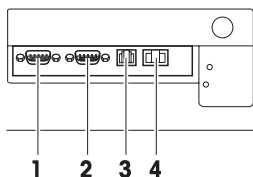

- Sul pannello inferiore la bilancia è munita dei seguenti connettori:
- 1** RS-232/COM1 per il collegamento dello scanner o del PC
  - 2** RS-232/COM2 per il collegamento dello scanner o del PC
  - 3** Cash Drawer per il collegamento di un registratore di cassa, opzionale
  - 4** Connettore Ethernet per l'installazione di una rete con più bilance



### 1.2.4 Option/accessori

Con i seguenti accessori/option potete potenziare le prestazioni della vostra bilancia:

- Visore a torretta per il posizionamento dell'indicatore cliente all'altezza degli occhi
- Batteria per l'uso della bilancia portatile
- Registratore di cassa
- Funzione Seguire il cliente



Se desiderate ampliare la vostra bilancia con una delle option / uno degli accessori citati sopra, rivolgetevi al vostro rivenditore.

### 1.3 Avvertenze di sicurezza



#### Avvertenze di sicurezza basilari

- ▶ Prima di mettere in funzione la vostra bilancia leggete le presenti istruzioni d'uso.
- ▶ Conservate le presenti istruzioni d'uso vicino alla bilancia per future consultazioni.
- ▶ Non aprite la bilancia.
- ▶ Prima di effettuare la pulizia, scollegate sempre la bilancia dalla rete di alimentazione.



#### Avvertenze di sicurezza per il funzionamento a batterie

- ▶ La batteria non deve venire a contatto con solventi, olio e acqua.
- ▶ Tenere le batterie lontano da fonti di calore e fuoco.
- ▶ Non aprire lo scomparto portabatterie.



#### 1.4 Indicazioni metrologiche

Le bilance verificate in fabbrica recano questa lettera identificativa sull'etichetta applicata sull'imballo.

Le bilance che recano una "M" su sfondo verde sulla targhetta di identificazione, possono essere messe direttamente in funzione.



Le bilance verificate in due fasi riportano questa lettera identificativa sull'etichetta applicata sull'imballo.

Queste bilance sono già state verificate nella prima fase (dichiarazione di conformità in accordo con EN 45501-8.2). Questa seconda fase dovrà essere effettuata nel luogo di utilizzo dal servizio assistenza tecnica autorizzato. Contattate il vostro fornitore.



Le bilance commerciali utilizzate in operazioni che richiedono l'approvazione devono essere calibrate e verificate.

Vogliate attenervi alle direttive in materia di strumentazione in vigore nel vostro Paese.

## 2 Installazione e configurazione dello strumento

### 2.1 Dotazione di fornitura

- ▶ Controllate che la dotazione di fornitura sia completa:
  - bilancia
  - piatto di pesata in acciaio inossidabile
  - cavo di alimentazione
  - rotolo per scontrini
  - istruzioni d'uso
  - istruzioni rapide

### 2.2 Requisiti del luogo di installazione

La scelta di un luogo d'installazione appropriato è essenziale per garantire la precisione dei risultati di pesata.

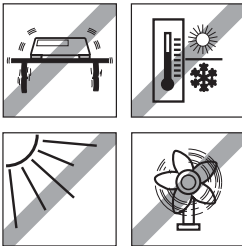

#### Condizioni ambientali per un luogo di installazione ottimale:

- assenza di scosse e vibrazioni
  - assenza di oscillazioni di temperatura eccessive
  - assenza di esposizione diretta alla luce del sole
  - assenza di forti correnti d'aria
- Per la vostra bilancia scegliete un luogo d'installazione stabile, privo di vibrazioni e il più possibile in piano.

### 2.3 Installazione della bilancia

#### 2.3.1 Messa in bolla della bilancia

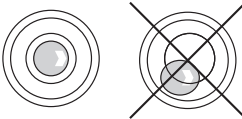

La bilancia fornisce risultati di pesata precisi soltanto se è correttamente posizionata in orizzontale. Per semplificare la messa in bolla, la bilancia è munita di una livella.

- ▶ Per effettuare la messa in bolla, ruotare i piedini di regolazione della bilancia fino a che la bolla d'aria della livella è visibile nel cerchio interno.

### 2.3.2 Rimozione della protezione per il trasporto

Le bilance da 3 kg sono munite di una vite di protezione per il trasporto.

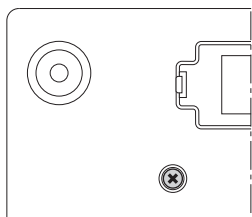

1. Togliere il piatto di pesata.
2. Estrarre la vite di protezione e riposizionare il piatto di pesata.

### 2.3.3

#### Montaggio del visore a torretta (opzionale)

Quale accessorio opzionale è disponibile un visore a torretta, che serve per installare l'indicatore lato cliente all'altezza degli occhi.

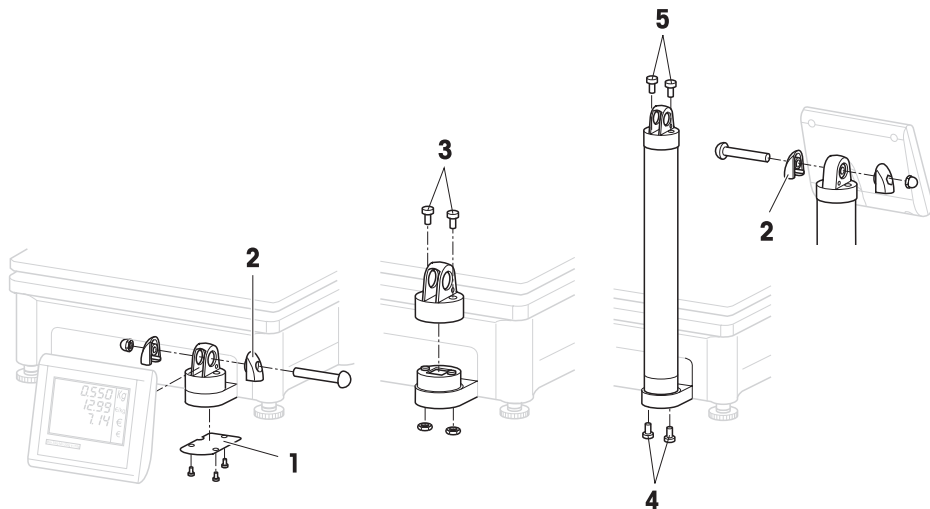

1. Rimuovere il coperchio (1) alla base della bilancia svitando 3 viti.
2. Rimuovere la vite e il dado del cappuccio di chiusura laterale (2).
3. Rimuovere le viti (3) che fissano l'indicatore lato clienti sull'apposito supporto.
4. Togliere l'indicatore dal supporto e sfilare il relativo cavo dal pozzetto dei cavi.
5. Far passare il cavo nel supporto a torretta.

6. Inserire il supporto a torretta sul supporto per l'indicatore e fissarlo alla bilancia con 2 viti (4).
7. Inserire l'indicatore per il cliente sul supporto a torretta e fissarlo con 2 viti (5).
8. Fissare i due cappucci di chiusura laterali (2) con vite e dado.

## 2.4 Inserire la carta

### 2.4.1 Formati cartacei

I rotoli per gli scontrini o per le etichette devono avere le seguenti misure:

#### Legenda

A	min. 12 mm
B	max. 68 mm
C	57 mm
D	50 mm
E	2 mm
F	20–60 mm
G	2 mm
H	46 mm

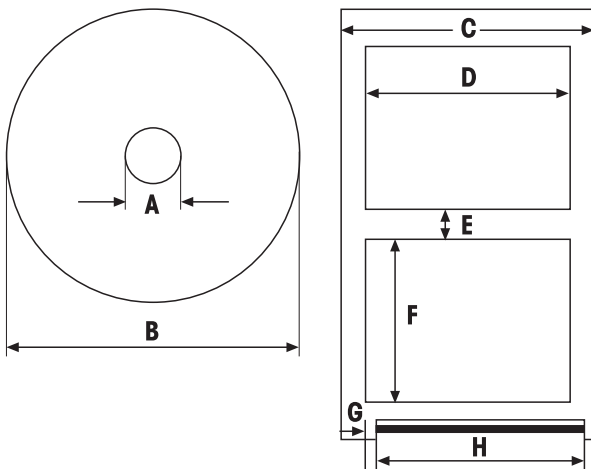

- Lo spessore della carta inserita (compreso il supporto) non deve essere superiore a 0,12 mm.
- Chiudere con delicatezza lo sportello della stampante, altrimenti la stampante si potrebbe danneggiare.

### 2.4.2 Inserire il rotolo per gli scontrini

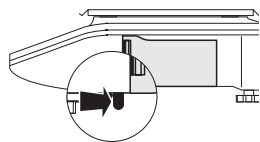

1. Per aprire lo sportello della stampante, spostare all'indietro la levetta sul lato inferiore destro della bilancia (verso il lato cliente).

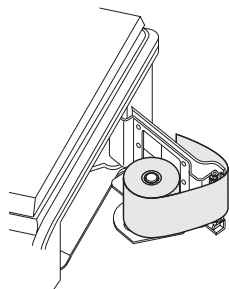

2. Inserire il rotolo per gli scontrini sull'apposito mandrino come mostrato in figura.
3. Far fuoriuscire la carta facendola passare attraverso il rullo nero.
4. Chiudere lo sportello della stampante e strappare la carta in eccesso.

### 2.4.3 Inserimento del rotolo per le etichette

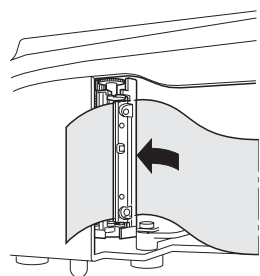

1. Aprire lo sportello della stampante, come descritto per l'inserimento del rotolo per gli scontrini.
2. Inserire il rotolo per le etichette sull'apposito mandrino.
3. Staccare le prime due etichette.
4. Inserire il film di supporto attraverso la guida di plastica posizionata dietro lo strappo carta.
5. Chiudere lo sportello della stampante.

## 2.5 Installazione della batteria



La bilancia può essere azionata a batteria soltanto se questa funzione è abilitata tramite apposita licenza. Se questa funzione non è abilitata sulla vostra bilancia, rivolgetevi al vostro rivenditore.



### ATTENZIONE

Se non si installa correttamente la batteria, la si può danneggiare.

- ▶ Prestate attenzione alla corretta polarità della batteria. Non cortocircuitare il polo positivo (+) e il polo negativo (-).
- ▶ **Utilizzate soltanto batterie originali del fabbricante.**

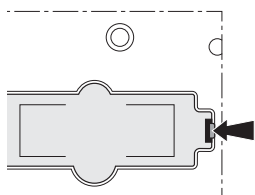

1. Togliere il piatto di pesata.
2. Togliere il coperchio dello scomparto portabatterie.
3. Inserire la batteria nello scomparto portabatterie in maniera tale che il cablaggio sia rivolto verso l'alto.
4. Collegare il cavo rosso al polo positivo (rosso o +), il cavo nero al polo negativo (nero o -) della batteria.
5. Chiudere lo scomparto portabatterie.
6. Rimontare il piatto di pesata.



- La durata di vita utile e la capacità della batteria dipendono dalle condizioni di carica e scarica.
- Se usata correttamente, la batteria può raggiungere una durata di vita utile di circa 300 cicli di carica/scarica.
- Una batteria completamente carica può avere fino a 30 ore di autonomia. La capacità della batteria diminuisce progressivamente con il tempo.
- L'autonomia della batteria diminuisce progressivamente se la batteria rimane inutilizzata per periodi di tempo prolungati (due mesi).
- Si consiglia di ricaricare la batteria almeno una volta ogni 3 mesi.
- Se la batteria rimane inutilizzata per un periodo prolungato, caricarla almeno tre volte ed utilizzarla fino a scaricarla completamente.
- Il tempo di ricarica diminuisce progressivamente se la batteria non viene scaricata completamente.
- Specifica della batteria: 12 V / 5 Ah.

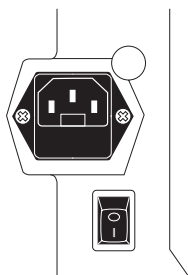

## 2.6 Collegamento alla rete di alimentazione

1. Collegare il cavo di alimentazione all'apposito connettore di allacciamento alla rete che si trova sul retro della bilancia.
2. Inserire la spina di collegamento in una presa di rete dotata di messa a terra conforme alle norme.

## 2.7 Attivazione/disattivazione

- ▶ Accendere la bilancia premendo l'interruttore posto sul retro della bilancia.



- Dopo l'accensione la bilancia esegue un breve test di funzionamento del display. Tutti i segmenti ed i messaggi di stato si illuminano per qualche secondo.
- Vengono visualizzati il valore GEO e la versione del software.
- Quando viene visualizzata l'indicazione del peso, la bilancia è pronta per l'uso.

## 2.8 Attivazione della retroilluminazione/modalità di risparmio energetico



- La bilancia è equipaggiata con un display retroilluminato. Se le condizioni di illuminazione circostanti non sono sufficienti, si può attivare la retroilluminazione per leggere senza problemi il display.
- Nella modalità con alimentazione da rete, la retroilluminazione rimane accesa fino a che non la spegnete.
- Per prolungare l'autonomia della batteria, se la bilancia rimane inutilizzata per più di un minuto, la retroilluminazione si spegne automaticamente.
- Se si colloca un peso sulla bilancia o se si aziona un tasto, la retroilluminazione viene riattivata automaticamente.

### Attivazione della retroilluminazione

- ▶ Tenere premuto il tasto C, fino all'emissione di un segnale acustico ed all'attivazione della retroilluminazione.

### Disattivazione della retroilluminazione

- ▶ Tenere premuto il tasto C, fino all'emissione di un segnale acustico più lungo ed alla disattivazione della retroilluminazione.



## 2.9 Pulizia



### ATTENZIONE

#### Danneggiamenti alla bilancia

- ▶ Prima di effettuare la pulizia, spegnere lo strumento e sfilare il connettore di alimentazione.
- ▶ Non aprire lo strumento.
- ▶ Accertarsi che all'interno dello strumento non entrano liquidi.
- ▶ Per la pulizia non utilizzare detersivi abrasivi in polvere né agenti detersivi che possono danneggiare i materiali plastici.

#### Pulizia

- ▶ Rimuovere il piatto di pesata e pulirlo con un agente detergente liquido per uso domestico disponibile in commercio.
- ▶ In caso di sporco resistente, pulire la superficie dello chassis con un panno che avrete precedentemente immerso in una soluzione di acqua e detersivo delicato e strizzato accuratamente.

## 2.10 Smaltimento



In conformità con i requisiti della Direttiva Europea 2002/96 CE sui rifiuti di apparecchiature elettriche ed elettroniche (RAEE), questo strumento non deve essere smaltito con i rifiuti municipali misti. Questo vale anche per i Paesi che non fanno parte dell'Unione Europea, in accordo con i regolamenti nazionali vigenti.

- ▶ Smaltite questo prodotto secondo le disposizioni locali, in appositi contenitori per la raccolta separata di dispositivi elettrici ed elettronici.

Per qualsiasi domanda, rivolgetevi alle autorità competenti o ai rivenditori presso i quali avete acquistato lo strumento.

Tale disposizione va rispettata anche in caso di cessione dello strumento (ad esempio, riuso a fini privati o commerciale/industriali).

Vi ringraziamo anticipatamente per il contributo prestato ai fini della protezione dell'ambiente.

#### Smaltimento delle batterie

Le batterie contengono metalli pesanti e pertanto non devono essere smaltite con i rifiuti normali.

- ▶ Attenersi alle prescrizioni locali in vigore per lo smaltimento di sostanze pericolose per l'ambiente.

## 3 Lavorare in modo rapido e semplice



Le applicazioni descritte nel presente capitolo si riferiscono al lavoro con un operatore.

### 3.1 Introduzione libera

Con la vostra bilancia da negozio potete pesare e vendere fin da subito – non è necessaria una configurazione.

Nella configurazione di fabbrica la bilancia può totalizzare più pesate e calcolare il resto.

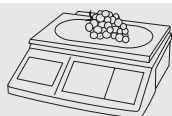

0 ... 9 V1

...



0 ... 9



1. Caricare gli articoli sulla bilancia.
2. Immettere il prezzo unitario (prezzo/kg) e concludere con il tasto operatore V1.
3. Per altri articoli ripetere i passi 1 e 2.
4. Totalizzare gli articoli con il tasto asterisco.
5. Immettere la somma pagata dal cliente.
6. Concludere la transazione con il tasto asterisco.

La bilancia calcola il resto e stampa lo scontrino.



- Se desiderate lavorare senza la funzione resto, saltate il passo 5. In questo caso, per la totalizzazione e la stampa dello scontrino premere il tasto asterisco due volte.
- Immettere i prezzi come di consueto senza punto decimale, ma con tutte le cifre decimali.

### 3.2 Lavorare con i PLU

Potete registrare i vostri dati di identificazione articolo nelle memorie PLU della bilancia e richiamarli in un secondo tempo senza difficoltà. Nella configurazione di fabbrica, un PLU include il nome dell'articolo, il tipo di prezzo (al kg o al pezzo) e il prezzo unitario. I PLU vengono definiti nella configurazione della bilancia.

#### Inserimento di un PLU

Mode  2

6 6 6 6 6 6 

01 

5 101 

0 ... 9 

ABC... 

R PESO  R PEZZO



0 ... 9 

SALVA PLU 

Mode  Mode  Mode 

1. Con il tasto Mode, richiamare la configurazione quindi premere 2.
2. Immettere la password: immettere 6 x la cifra 6 e confermare con il tasto asterisco.
3. Con il tasto asterisco attivare il gruppo di setup 01.
4. Con il tasto asterisco attivare l'opzione di setup 101.
5. Immettere il numero di PLU desiderato e confermare con il tasto asterisco.
6. Immettere il nome dell'articolo con il gruppo di tasti a sinistra e confermare con il tasto asterisco.
7. Con il tasto tara selezionare il tipo di prezzo (a peso o a pezzo).
8. Con il tasto asterisco confermare il tipo di prezzo.
9. Immettere il prezzo unitario e confermarlo con il tasto asterisco.
10. Con il tasto asterisco confermare SALVA PLU.
11. Per uscire dal modo Setup, premere 3 volte il tasto Mode.  
La bilancia stampa una lista delle memorie PLU per la vostra documentazione.



- Immettere altri PLU, come descritto nei passi da 5 a 10.
- Per la configurazione sono disponibili due accessi differenti con autorizzazioni differenti. Per informazioni più dettagliate in merito consultate il Capitolo 5.11, gruppo di setup 8

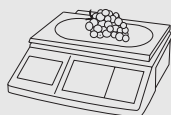

0 ... 9 **PLU**

**V1**

...

## Richiamo di PLU

1. Caricare gli articoli sulla bilancia.
2. Immettere il numero PLU corrispondente e premere il tasto PLU. Il display visualizza, a scopo di controllo, il prezzo unitario e il nome dell'articolo.
3. Confermare la registrazione con il tasto Operatore.
4. Concludere la transazione con il tasto Operatore e il tasto asterisco, come descritto nel Capitolo 3.1.



Se prima della registrazione con il tasto Operatore vi accorgete di avere immesso un numero PLU sbagliato, potete cancellarlo con il tasto C e successivamente immettere il PLU corretto.

## Tasti fissi PLU

Potete definire i PLU principali sui tasti del gruppo di tasti a sinistra.

Abc .	Bib .	Che /	Ded .	Ese (	<b>V6</b>
Big #	Bil !	Pl *	Ji S	Kil [	<b>V5</b>
Mm :	Nu :	Pa "	Pip "	Rig 1	<b>V4</b>
Sib >	Ti <	Ua *	Vv (	<b>V8</b>	<b>V3</b>
Ty &	Zz ?	me	...	<b>V7</b>	<b>V2</b>

**A 3 sec** **PLU**

0 ... 9 **\***

## Definizione di tasti fissi

1. Premere il tasto fisso desiderato, es. A, e tenerlo premuto per ca. 3 secondi, fino a che nell'angolo in basso a sinistra del display non compare PLU.
2. Immettere il numero di PLU corrispondente e confermare con il tasto asterisco.

Due segnali acustici indicano che il PLU è stato assegnato al tasto fisso.



- Perchè sia possibile personalizzare i tasti, questo gruppo di tasti dev'essere munito di una scheda ad innesto.
- Se desiderate lavorare con più operatori, i tasti Operatore (V2 ... V8) non possono essere utilizzati come tasti fissi PLU.
- Ad un tasto fisso si possono anche assegnare 2 PLU, vedere Capitolo 4.10.

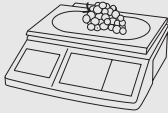

A

V1

...

### Richiamo di PLU tramite i tasti fissi

1. Caricare gli articoli sulla bilancia.
2. Premere il tasto fisso corrispondente.  
Il display visualizza, a scopo di controllo, il prezzo unitario e il nome dell'articolo.
3. Confermare la registrazione con il tasto Operatore.
4. Registrare altri articoli e concludere la transazione con il tasto asterisco, come descritto nel Capitolo 3.1.

### 3.3 Registrazione di grandi quantità

Con la funzione grandi quantità potete anche registrare pesi che sono superiori alla portata della bilancia, ad es. quando vendete contenitori pieni di peso noto.

0 ... 9 **PLU**

0 ... 9



0 ... 9 **V1**

...

1. Immettere il numero PLU e premere il tasto PLU.  
Il display visualizza, a scopo di controllo, il prezzo unitario e il nome dell'articolo.
- oppure
- immettere il prezzo unitario.
2. Per richiamare la funzione Grandi quantità premere contemporaneamente il tasto Mode e il tasto LS.  
In basso nel display compare LS.
  3. Immettere il peso noto e registrare con il tasto Operatore.  
La bilancia esce dal modo Grandi quantità.
  4. Registrare altri articoli e concludere la transazione con il tasto asterisco, come descritto nel Capitolo 3.1.



0 ... 9 **PLU**

0 ... 9



**V1**

...

### 3.4 Pesata con prezzo unitario 100 g

Per vari prodotti i vostri clienti sono abituati al prezzo all'etto.

1. Caricare gli articoli sulla bilancia.
2. Immettere il numero PLU corrispondente e premere il tasto PLU. Il display visualizza, a scopo di controllo, il prezzo unitario e il nome dell'articolo.  
oppure  
▶ immettere il prezzo unitario.
3. Per richiamare il modo 100g premere contemporaneamente il tasto Mode e il tasto 100g. Il display visualizza il prezzo unitario riferito a 100 g.
4. Confermare la registrazione con il tasto Operatore. La bilancia esce dal modo 100g.
5. Registrare altri articoli e concludere la transazione con il tasto asterisco, come descritto nel Capitolo 3.1.

### 3.5 Registrazione con PLU pezzo e moltiplicazione

Con la funzione moltiplicazione potete registrare più articoli al pezzo con lo stesso PLU. La procedura per l'impostazione di PLU per articoli al pezzo è descritta nel Capitolo 3.1.

0 ... 9 **PLU**

0 ... 9

**X**

0 ... 9 **V1**

...

1. Immettere il numero PLU di un articolo al pezzo e premere il tasto PLU. Il display visualizza, a scopo di controllo, il prezzo unitario e il nome di articolo.  
oppure  
▶ immettere il prezzo unitario.
2. Per richiamare la funzione moltiplicazione premere il tasto X.
3. Immettere il numero dell'articolo al pezzo e confermare la registrazione con il tasto Operatore. La bilancia esce dal modo moltiplicazione.
4. Registrare altri articoli e concludere la transazione con il tasto asterisco, come descritto nel Capitolo 3.1.

### 3.6 Impiego della funzione Tara

Sia che collochiate voi i prodotti nel recipiente o che i clienti portino con sé il proprio recipiente, la funzione tara garantisce che vengano registrate e pagate solo le quantità effettivamente introdotte.

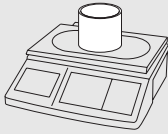

1. Caricare il recipiente vuoto sulla bilancia.
2. Premere il tasto Tara.  
La bilancia viene tarata.

L'indicatore di peso viene resettato a 0,000 kg e contrassegnato con il simbolo NET. Nella riga in basso del display viene visualizzato il peso di tara.

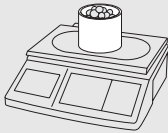

3. Introdurre il materiale da pesare nel recipiente.
4. Effettuare la registrazione come descritto nel Capitolo 3.1, e concludere con il tasto Operatore.  
Il valore della tara viene cancellato.
5. Registrare altri articoli e concludere la transazione con il tasto asterisco, come descritto nel Capitolo 3.1.



I valori di tara noti possono essere immessi anche tramite la tastiera, vedere Tara manuale all'opzione di setup 445.

### 3.7 Azzeramento

La presenza di sporco sul piatto di pesata o influenze esterne sfavorevoli possono far sì che, anche con il piatto della bilancia scarico, l'indicatore di peso non visualizzi più il valore 0,000 kg. In questi casi, è necessario azzerare la bilancia.

0.0 10 kg

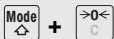

+



0.000 kg

- Premere il tasto Azzeramento in combinazione con il tasto Mode.

L'indicatore di peso viene azzerato.

### 3.8 Uso della bilancia come calcolatrice

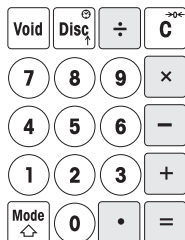

La bilancia fa per voi non soltanto le operazioni di calcolo all'atto della vendita, ma anche tutti gli altri calcoli che per il resto si presentano.

Nel modo Calcolo i tasti sono assegnati come mostrato in figura. Gli operatori di calcolo sono riportati sui tasti nell'angolo in basso a sinistra.



#### Richiamo del modo Calcolo

- Premere il tasto Calcolatore (V1) in combinazione con il tasto Mode. Il display visualizza il messaggio CALCULA. Il modo Calcolo è attivo.

Introduz.	Visualizzaz.	Esempio: $3 \times 5 + 5,67$
3 x	3	
5	5	<b>Avvertenze</b>
+	15	• Se si preme il tasto =, il calcolo viene concluso. Non è possibile continuare il calcolo.
5.67	5.67	• Per uscire dal modo Calcolo, premere nuovamente il tasto Mode e il tasto Calcolatore (V1).
=	20.67	

### 3.9 Uso della bilancia come orologio

In qualsiasi momento potete visualizzare la data e l'ora sul display.



- Premere il tasto Orologio (DISCO). Il display visualizza la data e l'ora.
- Se la bilancia visualizza la data e l'ora, non è possibile effettuare pesate né registrazioni.
- Per tornare nel modo Pesata, premere nuovamente il tasto Mode in combinazione con il tasto DISCO.

#### Uso dell'orologio come salva-schermo

Se all'opzione di setup 412 è attivato il „Modo Sleep“, se per 3 minuti l'operatore non fa niente, la bilancia commuta sempre alla visualizzazione dell'ora. Appena l'operatore colloca un peso sul piatto o preme un tasto, il display visualizza nuovamente l'indicatore di peso.



## 4 Vendita assistita

### 4.1 Storno

Il cliente decide di non acquistare uno o più articoli già pesati, ma non ancora pagati. In questo caso potete stornare gli articoli pesati non desiderati.

Prima della totalizzazione è possibile stornare singole registrazioni oppure anche tutte le registrazioni di un operatore.

Le seguenti procedure sono descritte sulla base della configurazione di fabbrica.

#### Storno di singoli articoli

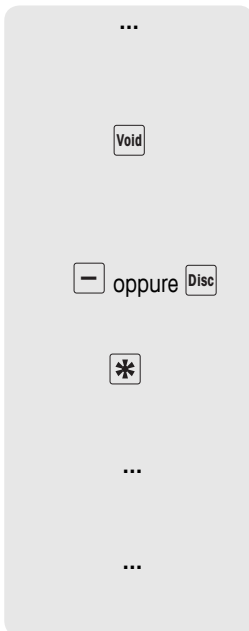

1. Registrare uno o più articoli con PLU o prezzo immesso manualmente su un tasto operatore, ma senza totalizzarli; per le registrazioni vedere anche il Capitolo 3.
2. Premere il tasto Storno.  
Il display visualizza il prezzo unitario, il prezzo totale per PLU e il numero PLU dell'articolo registrato per ultimo.
3. Con il tasto Meno o il tasto Sconto selezionare la registrazione da stornare.
4. Confermare la registrazione selezionata con il tasto asterisco. Il display visualizza il messaggio VOID OK.
5. Se si devono stornare ulteriori registrazioni, ripetere i passi da 2 a 4.
6. Registrare altri articoli e concludere la transazione con il tasto asterisco, come descritto nel Capitolo 3.1.  
Gli articoli stornati vengono stampati sullo scontrino.

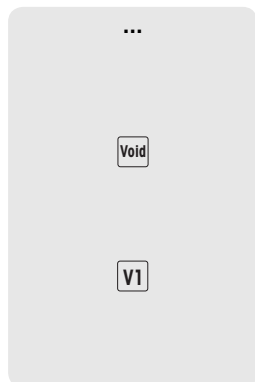

### Storno di tutti gli articoli

1. Registrare uno o più articoli con PLU o prezzo immesso manualmente su un tasto operatore, ma senza totalizzarli; per le registrazioni vedere anche il Capitolo 3.
2. Premere il tasto Storno.  
Il display visualizza il prezzo unitario, il prezzo totale per PLU e il numero PLU dell'articolo registrato per ultimo.
3. Premere il tasto Operatore.  
Il display visualizza il messaggio STORNO TUTTI. Vengono stornate tutte le registrazioni dell'operatore.  
Viene generato uno scontrino di storno.

Ora potete servire il cliente successivo.

## 4.2 Impostazione di uno sconto

Desiderate applicare una percentuale di sconto al vostro cliente. Nella configurazione di fabbrica potete impostare uno sconto su un singolo articolo o sul totale.

### Impostazione di uno sconto su singoli articoli

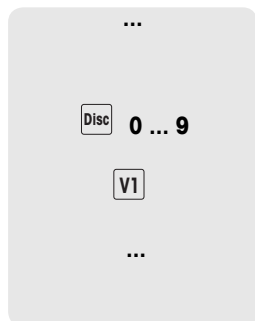

1. Pesare un articolo con PLU, come descritto nel Capitolo 3, ma non registrarlo ancora con il tasto Operatore.
2. Premere il tasto Sconto e immettere la percentuale di sconto.
3. Confermare lo sconto con il tasto Operatore.
4. Registrare altri articoli e concludere la transazione con il tasto asterisco, come descritto nel Capitolo 3.1.  
Lo sconto viene stampato sullo scontrino.

## Impostazione di uno sconto sul totale



1. Registrare gli articoli e totalizzare con il tasto asterisco, come descritto nel Capitolo 3.
2. Premere il tasto Sconto e immettere la percentuale di sconto sul totale.
3. Con il tasto asterisco confermare lo sconto
4. Concludere la transazione, come descritto nel Capitolo 3.1.  
Lo sconto viene stampato sullo scontrino.



All'opzione di setup 116 potete definire operazioni automatiche di sconto per un certo periodo di tempo su singoli PLU o su gruppi di merci.

## 4.3 Applicazione di un ribasso sul totale

Desiderate applicare un ribasso o un arrotondamento su singoli articoli o importi finali. Con la funzione Ribasso - a differenza della funzione Sconto - potete applicare riduzioni assolute di prezzo.

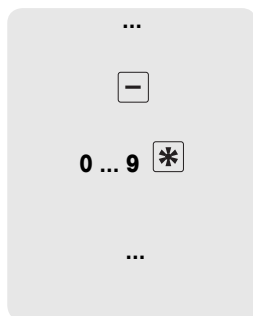

1. Registrare gli articoli come descritto nel Capitolo 3.
2. Premere il tasto Meno.
3. Immettere l'importo di ribasso con due cifre decimali e confermare con il tasto asterisco.
4. Registrare altri articoli e concludere la transazione con il tasto asterisco, come descritto nel Capitolo 3.1.  
Il ribasso viene stampato sullo scontrino.



Se desiderate ribassare sempre gli importi totali ed i singoli articoli di una o due cifre decimali, potete effettuare le impostazioni corrispondenti all'opzione di setup 431.

#### 4.4 Lavoro con la funzione Rimborso

Il cliente ha pagato un articolo ma poi lo ha restituito. Per rimborsare parzialmente o completamente il prezzo di acquisto, utilizzate la funzione Rimborso.

La seguente procedura è descritta sulla base della configurazione di fabbrica.

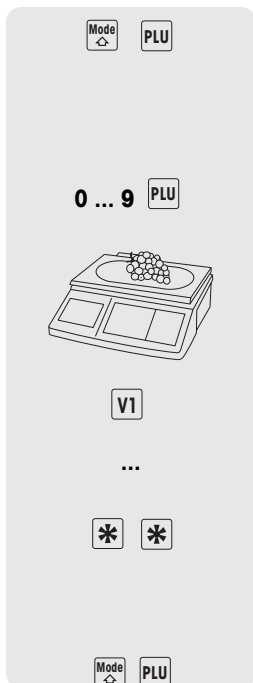

1. Premere il tasto PLU in combinazione con il tasto Mode.  
La bilancia commuta al modo Rimborso, nella riga inferiore del display compare il messaggio di stato RIMBORSO.
2. Immettere il prezzo manualmente o il numero PLU della merce da rimborsare e premere il tasto PLU.  
Il display visualizza, a scopo di controllo, il prezzo unitario e il prezzo a pezzo e il nome dell'articolo.
3. Collocare gli articoli da rimborsare sulla bilancia o immettere il numero di pezzi.
4. Confermare la registrazione da stornare con il tasto Operatore.
5. Per effettuare altri rimborsi, ripetere i passi da 2 a 4.
6. Premere due volte il tasto asterisco per chiudere la funzione Rimborso.  
Viene stampato lo scontrino di rimborso.
7. Per tornare al modo Pesata, premere contemporaneamente il tasto Mode e il tasto PLU.

#### 4.5 Sospensione di una transazione (sospensione della stampa dello scontrino)

Su richiesta di un cliente, avete pesato e registrato degli articoli. Ma il cliente non può pagare subito. In questo caso potete sospendere la registrazione già effettuata e nel frattempo servire un altro cliente.

La seguente procedura è descritta sulla base della configurazione di fabbrica.

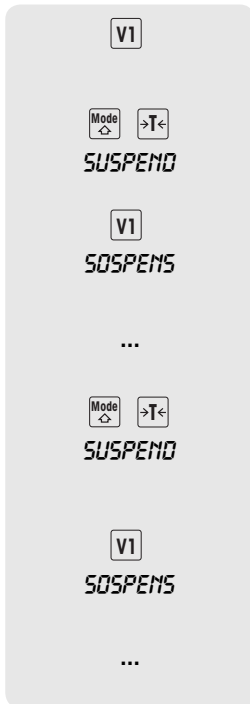

1. Effettuare la registrazione come descritto nel Capitolo 3.1, e confermare con il tasto Operatore ma senza effettuare la totalizzazione.
2. Premere il tasto Tara in combinazione con il tasto Mode. Il display visualizza il messaggio SUSPEND.
3. Premere il tasto Operatore. Il display visualizza il messaggio SOSPENS. Due segnali acustici brevi confermano che la transazione è stata sospesa.
4. Potete quindi servire altri clienti.
5. Per richiamare la transazione sospesa, premere il tasto Tara in combinazione con il tasto Mode. Il display visualizza il messaggio SUSPEND.
6. Premere il tasto Operatore. Il display visualizza il messaggio SOSPENS. Due segnali acustici brevi confermano che la transazione sospesa è stata richiamata.
7. Concludere la transazione, come descritto nel Capitolo 3.1. Viene stampato lo scontrino.



- Ciascun operatore può sospendere soltanto una transazione per volta.
- Se una transazione sospesa non è stata conclusa, quando l'operatore tenta di sospendere un'altra il display visualizza il messaggio FINE SOSPENS (non è possibile sospendere altre transazioni).

## 4.6 Lavoro con più operatori

Sulla bilancia si possono attivare fino a 8 operatori, che vengono automaticamente assegnati ai tasti operatore da V1 a V8.

Nella preimpostazione di fabbrica viene attivato un operatore.

### Premessa

1. La modalità di lavoro con più operatori viene attivata all'opzione di Setup 409.
2. Se desiderato, immettere i nomi operatore all'opzione di setup 105.
3. Se desiderato, definire delle parole chiavi per gli operatori all'opzione di setup 801.

### 4.6.1 Attivazione di più operatori



1. Con il tasto Mode richiamare la configurazione, quindi premere 2.
2. Per immettere una password: digitare 6 volte il numero 6 e confermare con il tasto asterisco.
3. Attivare il gruppo setup 04: a tale scopo digitare il numero 4 e confermare con il tasto asterisco.
4. Richiamare l'opzione di setup 409: a tale scopo digitare il numero 9 e confermare con il tasto asterisco.
5. Immettere il numero desiderato di operatori (da 1 a 8) e confermare con il tasto asterisco.
6. Uscire dalla configurazione: Premere 3 volte il tasto Mode.

Gli operatori impostati vengono attivati immediatamente sulla bilancia.



- Quando si lavora con più operatori, non è più possibile assegnare i tasti operatore utilizzati come tasti diretti.
- Nello stato base, nella riga inferiore del display, la bilancia visualizza quali operatori sono registrati: „V 123 SCONTR“ significa ad esempio, che sono registrati gli operatori 1, 2 e 3.
- Per la configurazione sono disponibili due accessi differenti con autorizzazioni differenti. Per informazioni più dettagliate in merito consultate il Capitolo 5.11, Gruppo Setup 8

#### 4.6.2 Lavoro con più operatori

Quando si lavora con più operatori, ciascun operatore deve effettuare registrazioni esclusivamente con il proprio tasto Operatore.

**Esempio** L'operatore 2 ha pesato più articoli e desidera concludere la propria transazione.



...



1. Per totalizzare premere il tasto Operatore V2 e il tasto asterisco.
2. Concludere la transazione, come descritto nel Capitolo 3.1. Lo scontrino viene stampato.

- Se sono attivi più operatori, dopo circa 2 secondi le registrazioni di un operatore vengono eliminate per evitare registrazioni errate.
- Se un operatore tenta di uscire premendo il tasto asterisco senza il tasto Operatore, il display visualizza il messaggio ID OPERATORE.
- Se la bilancia viene spenta e riaccesa, gli operatori registrati rimangono memorizzati.

#### 4.7 Funzione resto

La bilancia calcola il resto.

TOTAL 7.53

PRGM 10.00

RESTO 2.47



1. Totalizzare gli articoli con il tasto asterisco.
2. Immettere l'importo pagato dal cliente e concludere con il tasto asterisco.

La bilancia visualizza il resto e stampa lo scontrino.

Se non si desidera che il resto figuri sullo scontrino, potete disattivarne la stampa all'opzione di setup 222.

## 4.8 Varie modalità di pagamento

Nella configurazione di fabbrica la bilancia accetta solo pagamenti in contanti. Tuttavia, come modalità di pagamento, si possono impostare anche buoni, carte di credito e assegni. A tale scopo all'opzione di setup 443 si deve attivare la funzione MULTI-PAGAM.

### 4.8.1 Attivazione della modalità di pagamento multipla



1. Con il tasto Mode richiamare la configurazione e premere 2.
2. Immettere la password: immettere 6 volte la cifra 6 e confermare con il tasto asterisco.
3. Attivare il gruppo setup 04: a tale scopo digitare il numero 4 e confermare con il tasto asterisco.
4. Richiamare l'opzione di setup 443: a tale scopo digitare i numeri 4 e 3 e confermare con il tasto asterisco.
5. Con il tasto Tara selezionare PAGAMENTO e confermare con il tasto asterisco.
6. Uscire dalla configurazione: Premere 3 volte il tasto Mode.

Da subito è possibile effettuare pagamenti, oltre che in contanti, con buoni, carta di credito o assegno.

### Assegnazione dei tasti

Le diverse modalità di pagamento sono assegnate ai seguenti tasti:

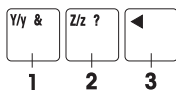

- 1 Buono (voucher)
- 2 Carta di credito
- 3 Assegno



#### 4.8.2 Pagamento con carta di credito



1. Effettuare le registrazioni come descritto nel Capitolo 3.1, e con il tasto asterisco effettuare la totalizzazione.
2. Premere il tasto Z.  
Lo scontrino viene stampato con l'indicazione della modalità di pagamento tramite carta di credito. Il cassetto dei contanti non si apre.

#### 4.8.3 Pagamento con assegno



1. Effettuare le registrazioni come descritto nel Capitolo 3.1, e con il tasto asterisco effettuare la totalizzazione.
2. Premere il tasto cursore „sinistro“.  
Lo scontrino viene stampato con l'indicazione della modalità di pagamento tramite assegno. Il cassetto dei contanti non si apre.

#### 4.8.4 Pagamento con buono (voucher)

##### Variante 1

L'ammontare del valore del buono supera l'importo totale da pagare. Consegnate al cliente la differenza in contanti.



1 ... 8 \*

1. Effettuare le registrazioni come descritto nel Capitolo 3.1, e con il tasto asterisco effettuare la totalizzazione.
2. Premere il tasto Y.
3. Immettere l'ammontare del buono e confermare con il tasto asterisco.  
Nella riga inferiore del display compare il messaggio RES C. Lo scontrino viene stampato con l'indicazione della modalità di pagamento tramite buono e del resto in contanti. Il cassetto dei contanti si apre.

**Variante 2** L'ammontare del valore del buono supera l'importo totale da pagare. Consegnate al cliente la differenza nella forma di un altro buono.

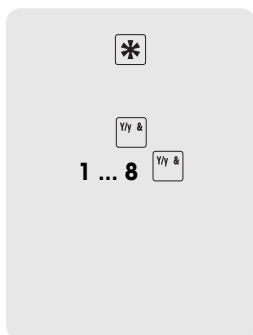

1. Effettuare le registrazioni come descritto nel Capitolo 3.1, e con il tasto asterisco effettuare la totalizzazione.
2. Premere il tasto Y.
3. Immettere l'ammontare del buono e confermare con il tasto Y. Nella riga inferiore del display compare il messaggio RES B. Lo scontrino viene stampato con l'indicazione della modalità di pagamento tramite buono e dell'importo registrato a credito. Il cassetto dei contanti non si apre.

**Variante 3** L'ammontare del valore del buono non copre completamente l'importo totale da pagare. Il cliente può pagare la differenza con carta di credito oppure in contanti.

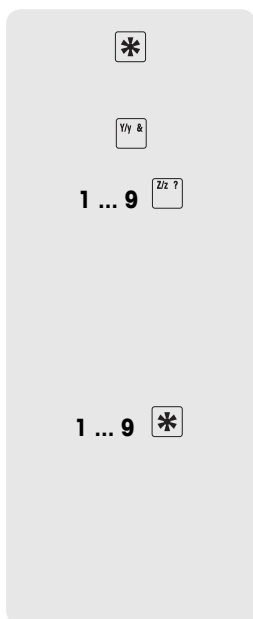

1. Effettuare le registrazioni come descritto nel Capitolo 3.1, e con il tasto asterisco effettuare la totalizzazione.
2. Premere il tasto Y.
3. Immettere l'ammontare del buono e confermare con il tasto Z, per pagare la differenza tramite carta di credito. Lo scontrino viene stampato con l'indicazione della modalità di pagamento tramite carta di credito e buono. Il cassetto dei contanti non si apre.

oppure

- ▶ immettere l'ammontare del buono e confermare con il tasto asterisco, per pagare la differenza in contanti.
- ▶ Immettere l'importo del pagamento in contanti e confermare con il tasto asterisco.

Lo scontrino viene stampato con l'indicazione della modalità di pagamento tramite buono, in contanti e del resto. Il cassetto dei contanti si apre.



Non è possibile effettuare un pagamento con una combinazione delle modalità di pagamento tramite buono e assegno.

## 4.9 Funzione contenitore (funzione Fragola)

I vostri clienti si servono da soli e portano con sé i propri contenitori. Con la funzione Contenitore attivata potete memorizzare il peso di ciascun contenitore e richiamarlo al momento della pesata. In questo modo i vostri clienti pagheranno la quantità che hanno effettivamente raccolto.

### 4.9.1 Attivazione della funzione Fragola



1. Con il tasto Mode richiamare la configurazione e premere 2.
2. Immettere la password: immettere 6 volte la cifra 6 e confermare con il tasto asterisco.
3. Attivare il gruppo setup 04: a tale scopo digitare il numero 4 e confermare con il tasto asterisco.
4. Richiamare l'opzione di setup 444: a tale scopo digitare 2 volte il numero 4 e confermare con il tasto asterisco.
5. Con il tasto Tara selezionare ATTIVO e confermare con il tasto asterisco.
6. Uscire dalla configurazione: Premere 3 volte il tasto Mode.

La funzione Fragola viene attivata immediatamente.

#### Funzioni dei tasti con funzione Fragola attivata

V	Memorizzazione del peso di tara
Barra spaziatrice	Richiamo del peso di tara memorizzato



- Il tasto V e la barra spaziatrice non sono più disponibili per i PLU.
- All'opzione di setup 445 può essere attivata la tara manuale. I pesi di tara noti possono essere immessi tramite il tasto P.

## 4.9.2 Lavoro con la funzione Fragola

### Memorizzazione del peso di un contenitore

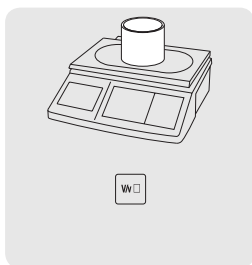

1. Caricare il recipiente vuoto sulla bilancia.

2. Premere il tasto V.

La bilancia memorizza il peso del contenitore. Viene stampato uno scontrino con il numero e il peso del contenitore.



- Nella bilancia si possono memorizzare max. 999 pesi contenitore differenti.
- Se il numero dei contenitori raggiunge 999, la bilancia genera e stampa automaticamente un rendiconto. Quindi il numero dei contenitori viene resettato a 1.

### Richiamo del peso di un contenitore

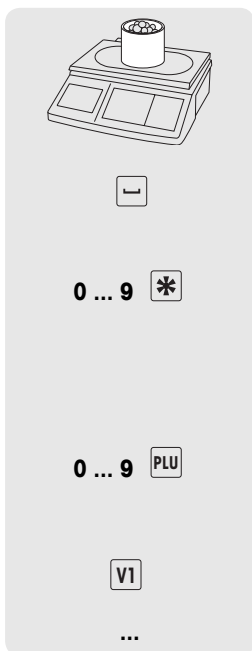

1. Caricare il contenitore e il relativo contenuto sulla bilancia.

2. Premere la barra spaziatrice per richiamare il peso del contenitore memorizzato.

3. Immettere il numero del contenitore e confermare con il tasto asterisco.

Nel campo delle istruzioni per l'operatore vengono visualizzati il simbolo NET, il peso netto e la tara.

4. Immettere il numero PLU corrispondente e premere il tasto PLU. Il display visualizza, a scopo di controllo, il prezzo unitario e il nome dell'articolo.

5. Confermare la registrazione con il tasto Operatore.

6. Concludere la transazione come descritto nel Capitolo 3.

#### 4.10 Lavoro con 2 PLU per ciascun tasto fisso

Ai tasti fissi PLU si possono assegnare PLU su 2 livelli.

A tale scopo all'opzione di setup 405 si deve attivare la funzione 2 PLU.

##### 4.10.1 Attivazione di 2 PLU per ciascun tasto fisso



1. Con il tasto Mode richiamare la configurazione e premere 2.
2. Immettere la password: immettere 6 volte la cifra 6 e confermare con il tasto asterisco.
3. Attivare il gruppo setup 04: a tale scopo digitare il numero 4 e confermare con il tasto asterisco.
4. Richiamare l'opzione di setup 405: a tale scopo digitare il numero 5 e confermare con il tasto asterisco.
5. Con il tasto Tara selezionare 2 PLU e confermare con il tasto asterisco.
6. Uscire dalla configurazione: Premere 3 volte il tasto Mode.

Da subito è possibile registrare 2 PLU per ciascun tasto fisso.

#### 4.10.2 Assegnazione di 2 PLU ad un tasto fisso

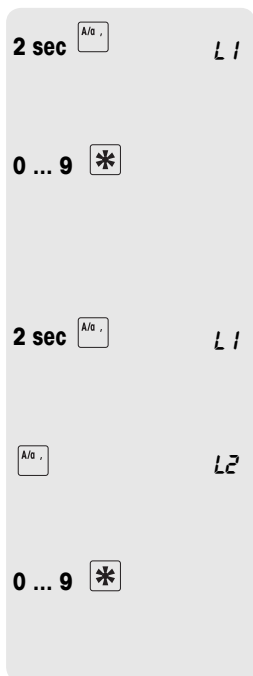

1. Premere e tenere premuto il tasto fisso desiderato, es. il tasto A, per circa 3 secondi.  
Il display visualizza il messaggio L1.
2. Immettere il numero PLU per il livello 1 e confermare con il tasto asterisco.  
Due segnali acustici brevi confermano l'assegnazione del PLU al livello 1.
3. Premere e tenere premuto il tasto fisso desiderato, es. il tasto A, per circa 2 secondi.  
Il display visualizza il messaggio L1.
4. Premere una volta il tasto fisso.  
Il display visualizza il messaggio L2. Potete assegnare un PLU al livello 2.
5. Immettere il numero PLU per il livello 2 e confermare con il tasto asterisco.  
Due segnali acustici brevi confermano l'assegnazione del PLU al livello 2.

#### 4.10.3 Richiamo di PLU

##### Richiamo di un PLU al livello 1

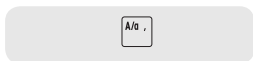

- Premere una volta, per qualche istante, il tasto fisso corrispondente, es. il tasto A.  
Il display visualizza, a scopo di controllo, il prezzo unitario e il nome dell'articolo.

##### Richiamo di un PLU al livello 2

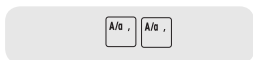

- Premere due volte per qualche istante il tasto fisso corrispondente, es. il tasto A.  
Il display visualizza, a scopo di controllo, il prezzo unitario e il nome dell'articolo.

# 5 Setup

## 5.1 Panoramica

Nel modo Setup potete adattare la bilancia alle mansioni specifiche da voi svolte nei settori vendita e Backoffice. Singole funzioni o gruppi di funzioni sono accessibili soltanto con una licenza. Richiedetela al vostro rivenditore.

Le singole opzioni del modo Setup sono suddivise in 10 gruppi:

- 01 – Info immissione** In questo gruppo immettete i dati relativi ai vostri articoli (PLU) nonché le informazioni per la stampa dello scontrino o dell'etichetta.
- 02 – Etichetta/scontrino** In questo gruppo definite quali informazioni devono figurare sulla stampa.
- 03 – Cancellazione dati** In questo gruppo cancellate dati relativi agli articoli.
- 04 – Modalità operativa** In questo gruppo definite le sequenze operative.
- 05 – Modo Service** Questo gruppo è accessibile soltanto al tecnico dell'assistenza. Unica eccezione: opzione di setup 518 – impostazione della lingua
- 06 – Rendiconti** La bilancia vi supporta nelle valutazioni. In questo gruppo configurate i vostri rendiconti.
- 07 – Configurazione rete** In questo gruppo effettuate le impostazioni per la comunicazione con un PC o per il funzionamento in rete della bilancia, ad es. per lavorare nel modo Seguire il cliente.
- 08 – Password** Il modo Setup è protetto per mezzo di una password. In questo gruppo potete assegnare password e autorizzazioni.
- 09 – Test e manutenzione** Questo gruppo è accessibile soltanto al tecnico dell'assistenza.
- 10 – Extra** Questo gruppo è accessibile soltanto tramite una licenza di rete e contiene funzioni addizionali come modo Self-service e stampa di etichette.

## 5.2 Elenco di tutte le opzioni di setup

Die wichtigsten und am häufigsten gebrauchten Punkte sind **fett** gedruckt.

### Gruppo 1: Immissione info

<b>101</b>	<b>INSERIRE PLU</b>
<b>102</b>	<b>MODIF PREZZ</b>
<b>103</b>	<b>CAMPI PLU</b>
<b>104</b>	<b>INSERIRE GM</b>
<b>105</b>	<b>INSER OPERAT</b>
<b>106</b>	<b>DATA/ORA</b>
107	DATI NEGOZIO
108	NR BILANCIA
<b>109</b>	<b>INTEST/PIEDE</b>
111	INSER TARE
112	BAR CODE
113	ASSEGNA BARC
116	SCONTO ITEMS
<b>122</b>	<b>STAMPA PLU</b>

### Gruppo 2: Etichetta/scontrino

201	RIPR DEFAULT
203	STAMPA
205	ST SCONTRINO
206	STAMPA COPIA
207	METODO STAMP
216	DOPO DESCR
217	STAMP NR BIL
<b>218</b>	<b>STAMPA OPER</b>
<b>219</b>	<b>STAMPA DATA</b>
220	ST SCONTRINO NR
<b>222</b>	<b>STAMPA RESTO</b>
223	STAMP BARCODE
224	STAMP STORNO
225	STAMPA LOGO
230	TARE PRN
231	OPZ ST. ARR.

### Gruppo 3: Cancellazione dati

<b>301</b>	<b>CANCELL PLU</b>
302	CANC GR MERC
305	RESET BILANC
<b>306</b>	<b>PID LID</b>
307	DEL LOG

### Gruppo 4: Impiego

401	RIPR DEFAULT
402	TIPO RIC PLU
<b>403</b>	<b>RICHIAMO PLU</b>
404	STMP CONT
405	TASTO PLU
406	MODIF PREZZ
408	PREZZO MAN
<b>409</b>	<b>QTA OPERATOR</b>
411	CANC TARA
412	MODO SLEEP
413	TIPO ILLUM
414	RIMBORSO
415	STORNO
416	NR PEZZI VENDUTO
430	ROUND CONFIG
431	CUT CONFIG
432	ATTIVA TRONC
433	TASTO TRONC
434	MODIF TRONC
438	VELOC STAMPA
439	CONTRASTO
440	PRIMO GIORNO
441	TIPO FILTRO
442	ECR CHECKOUT
<b>443</b>	<b>PAGAMENTO</b>
<b>444</b>	<b>FUNZIONE PANIERE</b>
445	TARA MANUALE
446	TRAINING
450	PLU CONFIG
451	SALVA LOG.

### Gruppo 5: Modo Service

518	SET LANGUAGE
-----	--------------



**Gruppo 6: Rendiconti**

601	RIPR DEFAULT
<b>602</b>	<b>REPORT VEND</b>
<b>603</b>	<b>REPORT PLU</b>
604	REP PROMOZIONE
605	REPORT GM
607	REPORT ORE
610	RPT ST/RIMB
611	REPORT OPER
613	REP SETTIMAN
616	REPORT COMBI
617	REGISTRO
618	REPORT PANIERE
622	VAT REPORT
623	CANC REPORT
624	CANC TUT RPT
625	CANC RPT AUT/MAN

**Gruppo 7: Configurazione rete**

701	RS-232
702	ETHERNET
703	WORK MODES

**Gruppo 8: Password**

801	AMMINISTR PW
802	PRIVILEGI

**Gruppo 10: Extra**

1003	DATA CONFEZ
1004	TESTO SUP
1005	TIPO STAMPA
1006	FORMAT D E P
1007	FORMAT D E Q
1008	FORMAT D P P
1009	FORMAT D P Q
1010	FORMAT D E T
1011	AZIONE V1
1016	SELF-SERVICE
1017	REPORT GM H
1020	REP CAS CONT
1021	REP MENSILE
1022	REP ANNUALE
1025	REPORT PLU
1026	SELEZ MODO

## 5.3 Funzionamento nel modo Setup

### 5.3.1 Ingresso nel modo Setup

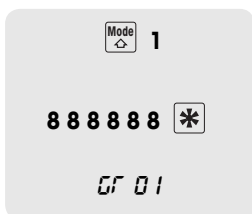

1. Con il tasto Mode richiamare la configurazione e premere 1.
2. Immettere la password: immettere 6 volte la cifra 8 e confermare con il tasto asterisco.

Il display visualizza il primo gruppo del Setup.









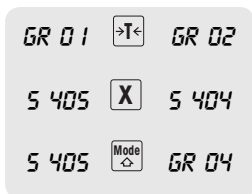



Per la configurazione sono disponibili due accessi differenti con autorizzazioni differenti. Per informazioni più dettagliate in merito consultate il Capitolo 5.11, Gruppo Setup 8

### 5.3.2 Funzioni dei tasti nel modo Setup

Nel modo Setup sono disponibili i seguenti tasti:



-  Conferma della selezione / conclusione dell'immissione
-  Scorrimento in avanti, es. Gr 01  Gr 02  Gr 03 ...
-  Scorrimento all'indietro, es. S 405  S 404  S 403 ...
-  Livello precedente, es. S 405  Gr 04  0,000 kg



Un'opzione di un gruppo di opzioni di setup può essere direttamente richiamata immettendone il numero.

### 5.3.3 Uscita dal modo Setup



- Premere più volte il tasto Mode, fino a che il display visualizza nuovamente l'indicazione del peso.

La bilancia torna nella modalità operativa normale.

### 5.3.4 Esempio: Modifica del prezzo per il PLU 25

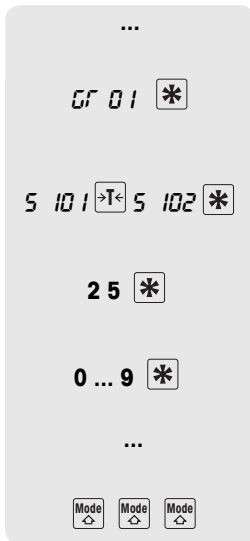

1. Accedere al modo Setup come descritto nel Capitolo 5.3.1.
2. Con il tasto asterisco attivare il gruppo di setup 01. Il display visualizza S 101.
3. Con il tasto Tara passare a S 102 e confermare con il tasto asterisco.
4. Immettere un numero di PLU esistente (nell'esempio: 25) e confermare con il tasto asterisco.
5. Immettere il prezzo unitario e confermarlo con il tasto asterisco.
6. Per modificare altri PLU, ripetere i passi 4 e 5.
7. Per uscire dal modo Setup, premere 3 volte il tasto Mode.

### 5.3.5 Accesso diretto tramite i tasti Setup rapidi

Ad alcune opzioni di Setup si può accedere direttamente tramite i tasti preimpostati nel gruppo di tasti di sinistra.

<b>101</b> Inserire PLU	B/b .	C/c /	<b>605</b> Report GM	E/e (	F/f )
<b>102</b> Modif. prezzi	<b>116</b> Sconto items	<b>616</b> Report Combi	J/j \$	K/k [	L/l ]
<b>104</b> Inserire GM	N/n ;	<b>602</b> Report vend.	P/p `	<b>613</b> Report settiman.	R/r -
S/s >	T/t <	<b>603</b> Report PLU	<b>611</b> Report oper.	W/w @	X/x %
Y/y &	Z/z ?	<b>607</b> Report ore	←	→	↺

1. Richiamare Setup, vedere Capitolo 5.3.1.
  2. Premere il tasto rapido.
- L'opzione di Setup corrispondente viene richiamata immediatamente.



Premendo il tasto Mode e successivamente il tasto V6, viene stampato un elenco di tutti i tasti preimpostati e delle rispettive opzioni di menu.

### 5.3.6 Immissione di testo

Per immettere un testo si deve utilizzare il gruppo dei tasti alfabetici.

#### Tasti funzione

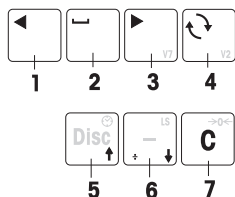

La fila inferiore dei tasti alfabetici e la fila superiore dei tasti a destra contengono i seguenti tasti funzione per l'immissione di testo:

- 1 Tasto cursore sinistro
- 2 Barra spaziatrice
- 3 Tasto Cursore destro (V7)
- 4 Tasto per commutare tra maiuscolo/minuscolo/caratteri speciali (V2)
- 5 Riga su
- 6 Riga giù
- 7 Tasto cancella

#### Maiuscolo/minuscolo

Il display visualizza i caratteri che sono stati immessi. Premendo ripetutamente il tasto di commutazione il display visualizza uno dopo l'altro i seguenti valori:

- ⌘ Maiuscole
- 5 Minuscole
- , Caratteri speciali
- ⌘ Caratteri unicode

#### Esempio Immissione di „Verdura –10%”

Commutazione	Tipo	Immissione
–	⌘	V
	5	er dura
	⌘	00150 (–)
	⌘	10
	,	%



Nella tabella „Caratteri Unicode” in allegato figurano tutti i caratteri ammessi per l'immissione di testo.

## 5.4 Gruppo di setup 1

In questo gruppo immettete i dati relativi ai vostri articoli (PLU) nonché le informazioni per la stampa dello scontrino o dell'etichetta.

### 5.4.1 Consigli per configurare e definire i PLU

**PLUs anlegen (101)** ► Memorizzate i vostri articoli (PLU) all'opzione di setup **101**. Nella preimpostazione di fabbrica, un PLU contiene i seguenti componenti (campi articolo), che descrivono l'articolo:

- Numero PLU
- Nome PLU
- Tipo prezzo (a peso/a pezzo)
- Prezzo unitario

**Campi articolo (103)** A seconda dei requisiti delle procedure operative, ad un PLU si possono assegnare fino a 10 campi articolo, es. il numero articolo impostato nel vostro sistema di gestione delle merci.

► Configurate il contenuto di un PLU all'opzione di Setup **103**. I PLU conterranno quindi i campi articolo che sono importanti per voi.

**Gruppi di merci (104)** Suddividete i vostri articoli in gruppi di merci (formaggio, frutta, verdura, ...).

Per ciascun gruppo di merci si può impostare una percentuale dell'imposta sul valore aggiunto (IVA) differente.

► Definite i gruppi di merci all'opzione di setup **104**.

**Tara PLU (111)** Se un prodotto viene venduto sempre nello stesso imballo, registrate il rispettivo peso di tara nel PLU.

► Definite i pesi di tara all'opzione di setup **111**.

**Richiamo di un PLU (403)** Potete scegliere se il PLU debba essere richiamato automaticamente dopo l'immissione del rispettivo numero o tramite il tasto PLU. Preimpostazione di fabbrica: Richiamo con il tasto PLU

► Definite la procedura operativa all'opzione di setup **403**.

### 5.4.2 Esempio

Voi volete

- assegnare ai vostri articoli, oltre al numero di PLU, un numero di articolo tramite il vostro sistema di gestione delle merci.
- suddividere i vostri articoli in gruppi di merci
- assegnare una percentuale di IVA ai vostri PLU
- assegnare un peso di tara ad un singolo PLU

#### 1. passo Creazione di campi articolo all'opzione di setup 103

Nell'esempio sono richiesti i seguenti campi di articolo:

- ID1 – DESCR (numero articolo)
- ID3 – gruppo merci con IVA %
- ID7 – Tara

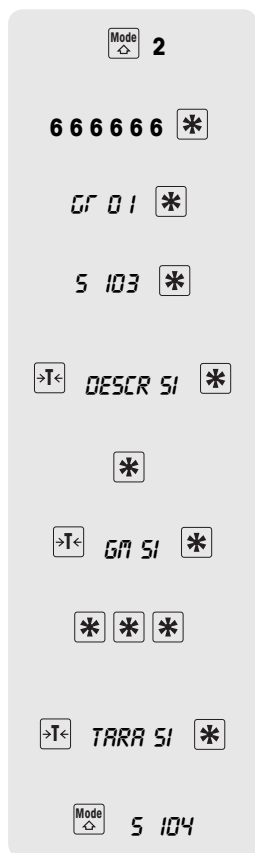

1. Con il tasto Mode richiamare la configurazione e premere 2.
2. Immettere la password: immettere 6 volte la cifra 6 e confermare con il tasto asterisco.
3. Con il tasto asterisco confermare il gruppo di setup 01.
4. Richiamare l'opzione di setup 103: a tale scopo digitare il numero 3 e confermare con il tasto asterisco.
5. Con il tasto Tara selezionare ID1 DESCR SI e confermare con il tasto asterisco.
6. Con il tasto asterisco confermare ID2 DESCRIZIONE SI.
7. Con il tasto Tara selezionare ID3 GM SI e confermare con il tasto asterisco.
8. Passare da ID4 a ID6: per farlo, premere 3 volte il tasto asterisco.
9. Con il tasto Tara selezionare ID7 TARA SI e confermare con il tasto asterisco.
10. Con il tasto Mode, uscire dall'opzione di setup 103. La bilancia passa all'opzione di setup 104.

Quando si definisce un PLU all'opzione di setup 101, la bilancia richiede i campi numero articolo, gruppo merci e tara.

## 2. passo Impostazione di gruppi di merci all'opzione di setup 104

I gruppi di merci vi consentono di ottimizzare la suddivisione del vostro assortimento.

5 104 \*

0 ... 9 \*

ABC... \*

0 ... 9 \*

...

Mode Mode

Mode

\* ...EIN →T← ...AUS

\*

1. Una volta elaborata l'opzione di setup 103, con il tasto asterisco confermare l'opzione di setup 104.
2. Immettere il numero del gruppo di merci desiderato e confermare con il tasto asterisco.
3. Immettere il nome del gruppo di merci, es. verdura, con il gruppo di tasti a sinistra (vedere Capitolo 5.3.6) e confermare con il tasto asterisco.
4. Immettere la percentuale dell'IVA con due cifre decimali, es. 7.00, e confermare con il tasto asterisco.  
Nella preimpostazione di fabbrica, sullo scontrino viene stampata l'imposta sul valore aggiunto.
5. Per definire altri gruppi di merci, ripetere i punti da 2 a 4.
6. Per uscire dall'opzione di setup 104, premere 2 volte il tasto Mode.  
La bilancia passa all'opzione di setup 105.

oppure

- ▶ Per abilitare/disabilitare la stampa dell'IVA sullo scontrino, premere 1 volta il tasto Mode.  
Il display visualizza PRN VAT Y/N.
- ▶ Premere il tasto asterisco e con il tasto Tara commutare tra STMP IVA SI e STMP IVA NO.
- ▶ Con il tasto asterisco confermare la configurazione di stampa.  
La bilancia passa all'opzione di setup 105.



- Nel gruppo di merci 0 si può impostare l'IVA per gli articoli con prezzo immesso manualmente.
- Si possono definire fino a 20 gruppi di merci.

### 3. passo Definizione della tara di un PLU all'opzione di setup 111

5 111 \* 

0 ... 9 \* 

0 ... 9 \* 



...



1. Una volta elaborata l'opzione di setup 104, richiamare l'opzione di setup 111: digitare 2 volte il numero 1 e confermare con il tasto asterisco.

2. Immettere il numero di tara desiderato e confermare con il tasto asterisco.

3. Immettere il peso di tara noto e confermarlo con il tasto asterisco.

oppure

► Collocare dei contenitori vuoti sulla bilancia e acquisirne il peso con il tasto RIMBORSO (freccia verso il basso) e confermare con il tasto asterisco.

4. Per definire altri gruppi di merci, ripetere i punti 2 e 3.

5. Con il tasto Mode, uscire dall'opzione di setup 111. La bilancia passa all'opzione di setup 106.



Si possono memorizzare fino a 20 pesi di tara.

### 4. passo Registrazione di informazioni relative agli articoli (definizione di PLU) all'opzione di setup 101

Una volta definiti tutti i campi di articolo, potete iniziare a immettere i dati relativi ai vostri articoli.

5 101 \* 

0 ... 9 \* 

0 ... 9 \* 

ABC... \* 

1. Una volta elaborata l'opzione di setup 111, richiamare l'opzione di setup 101: a tale scopo digitare il numero 1 e confermare con il tasto asterisco.

2. Immettere il numero di PLU desiderato e confermare con il tasto asterisco.

3. Immettere il numero DESCR (numero articolo) desiderato e confermare con il tasto asterisco.

4. Immettere il nome dell'articolo con il gruppo di tasti a sinistra e confermare con il tasto asterisco.



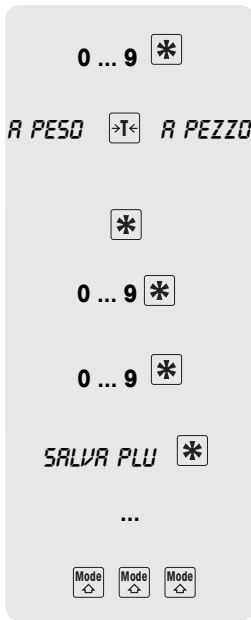

5. Immettere il numero del gruppo di merci desiderato e confermare con il tasto asterisco.
6. Con il tasto tara selezionare il tipo di prezzo (a peso o a pezzo).
7. Con il tasto asterisco confermare il tipo di prezzo.
8. Immettere il prezzo unitario e confermarlo con il tasto asterisco.
9. Immettere il numero del peso di tara adatto e confermare con il tasto asterisco.
10. Con il tasto asterisco confermare SALVA PLU.
11. Per altri articoli, ripetere i passi da 2 a 10.
12. Per uscire dal modo Setup, premere 3 volte il tasto Mode.

### 5.4.2 Struttura di uno scontrino

Potete personalizzare il vostro scontrino di cassa. Nella configurazione di fabbrica la bilancia è configurata in modo tale che sullo scontrino figurino nome PLU, prezzo unitario, peso/numero pezzi e prezzo. Queste informazioni possono essere integrate con i seguenti dati:

1	TANNER		
2	OBST UND GEMÜSE		
3	Ockerweg 3 35396 Gießen		
4	Verkäufer: Susan	Bon Nr: 0012	8
5	08082008 08:08	Geräte Nr: 01	9
-----			
	PLU TEXT	€/kg(ST)	€
	Karotte	2,50	0,53
	Apfel	2	0,45
	ST	3 Total	1,43
-----			
6	MWST:	7%	0,09
-----			
	Total		1,43
	Bar		5,00
-----			
	Zurück		3,57
7	Vielen Dank für Ihren Einkauf Auf Wiedersehen		

1. Logo - impostazione all'opzione di setup 225
2. Ragione sociale - impostazione all'opzione di setup 107
3. Intestazione - impostazione all'opzione di setup 109 (intestazione/piede)
4. Nome operatore - impostazione all'opzione di setup 105
5. Data e ora - impostazione all'opzione di setup 219
6. Imposta sul valore aggiunto - impostazione all'opzione di setup 104
7. Piede - impostazione all'opzione di setup 109 (intestazione/piede)
8. Numero scontrino - impostazione all'opzione di setup 220
9. Numero bilancia - impostazione all'opzione di Setup 217

### 5.4.3 Avvertenza relativa al codice a barre

#### Applicazioni del codice a barre

- Stampa di codici a barre nei seguenti formati: EAN 8, Codice 25, EAN13, Codice 39, Codice 25, EAN128, UPC8, Codice 13+5
- Richiamo di PLU tramite uno scanner nei formati EAN13 e EAN8
- Lettura di scontrini tramite uno scanner nel formato EAN13.  
A tale scopo all'opzione di setup 442 si deve attivare la funzione ECR CHECKOUT.

#### Definizione di un codice a barre

I codici a barre vengono configurati all'opzione di setup 112.

Con i seguenti parametri definite quali informazioni deve contenere il vostro codice a barre:

Parametri del codice a barre	Parametro	Spiegazione	Avvertenza
	0-9	Cifre	max. 12 cifre
	A	Numero articolo	max. 12 cifre
	B	Importo	max. 7 cifre
	C	Totale di controllo	1 cifra
	N	Numero scontrino	4 cifre
	P	Numero PLU	4 cifre
	Q	Peso/quantità	max. 5 cifre
	W	N. gruppo di merci	max. 2 cifre

**Esempio** Definire EAN 13 con ID 23, designazione articolo a 5 cifre, importo a 5 cifre e totale di controllo

1. Richiamare l'opzione di setup 112.
2. Immettere il numero del codice a barre e confermarlo con il tasto asterisco.
3. Selezionare il formato del codice a barre desiderato, es. EAN 13.
4. Immettere il parametro codice a barre: es. 23 AAAAA BBBB C.
5. Con i tasti cursore immettere il numero che indica di quante cifre il numero articolo deve essere traslato e confermare con il tasto asterisco.
6. Con i tasti cursore immettere il numero che indica di quante cifre l'importo deve essere traslato e confermare con il tasto asterisco.
7. Con il tasto Tara selezionare il tipo del totale di controllo e confermare con il tasto asterisco.
8. Definire altri formati di codici a barre: a tale scopo ripetere i passi da 2 a 7.



- Dopo aver definito un codice a barre selezionare l'opzione di setup 113, per impostare una relazione tra il formato di codice a barre definito e uno scontrino/un'etichetta.
- Se un formato di codice a barre inizia con due cifre, queste due cifre non possono più essere utilizzate per altri formati.
- Un numero di segno positivo alle sottopzioni Trasla A, Trasla B ... indica una traslazione verso destra, un numero di segno negativo indica una traslazione verso sinistra.

### **Associazione di un formato di codice a barre con uno scontrino o un'etichetta**

**Esempio** Il codice a barre 3 deve essere stampato nel formato scontrino 1.

1. Richiamare l'opzione di setup 113.
2. Con il tasto Tara selezionare lo scontrino o l'etichetta e confermare con il tasto asterisco.
3. Con il tasto Tara selezionare il formato dello scontrino, es. formato 1 e confermare con il tasto asterisco.
4. Con il tasto Tara selezionare il codice a barre desiderato, es. codice a barre 3 e confermare con il tasto asterisco.
5. Per uscire dal modo Setup, premere il tasto modo fino a che il display visualizza l'indicatore di peso.



- Perché il codice a barre venga stampato, all'opzione di setup 223 deve essere selezionato „Stamp Barcode”.
- Su scontrini con più registrazioni il numero articolo non può essere stampato come codice a barre.



### **Letture di codici a barre tramite uno scanner**

- Con uno scanner potete leggere i PLU sotto forma di codici a barre.
- Con uno scanner potete leggere registrazioni complete con il prezzo sotto forma di codice a barre. In tale contesto fare attenzione a quanto segue:
  - l'opzione di setup 442 „ECR Checkout” deve essere attivata.
  - è ammesso soltanto il formato di codice a barre EAN 13.
  - può essere attivato soltanto un operatore.

#### 5.4.4 Impostazione di uno sconto

vi sono due modi differenti per applicare uno sconto:

- manualmente, usando il tasto Sconto e
- automaticamente, impostando il parametro Sconto all'opzione di setup 116.

L'opzione di setup 116 consente di impostare modalità diverse per applicare uno sconto in automatico:

- campagna di sconto per un certo periodo di tempo
- sconti su singoli PLU
- sconti su singoli gruppi di merci
- sconti su tutti gli articoli
- sconti sul totale generale
- sconto sulla quantità

**Esempio** Dal 10.01.2008 al 14.01.2008, desiderate applicare uno sconto del 5% sulle fettine di vitello, per acquisti da 500 g in su. La campagna dovrà iniziare il 10.01 alle ore 8:30 e terminare il 14.01 alle ore 18:30.

1. Richiamare l'opzione di setup 116 e con il tasto asterisco attivare la sotto-opzione DISCPROMO.
2. Immettere la data di inizio della campagna di sconto nella sequenza giorno, mese, anno e confermare con il tasto asterisco.
3. Immettere l'ora di inizio della campagna di sconto nella sequenza ore, minuti, secondi e confermare con il tasto asterisco.
4. Immettere la data di termine della campagna di sconto e confermare con il tasto asterisco.
5. Immettere l'ora di termine della campagna di sconto e confermare con il tasto asterisco.
6. Con il tasto Tara passare alla sottopzione PLU e confermare con il tasto asterisco.
7. Immettere il numero di PLU dell'articolo da scontare e confermare con il tasto asterisco.
8. Immettere la percentuale di sconto e confermare con il tasto asterisco.
9. Immettere il peso a partire dal quale verrà applicato lo sconto (condizione) e confermare con il tasto asterisco.



### 5.4.5 Tabella sinottica del gruppo di setup 1

- Per l'accesso e la navigazione nel modo Setup vedere Capitolo 5.3.1.
- Per l'immissione di testo vedere Capitolo 5.3.3.
- Le impostazioni di fabbrica sono stampate in **grassetto**.

No.	Visualizzazione	Descrizione	Avvertenze
<b>101</b>	<b>INSERIRE PLU</b>	<b>Definire PLU</b>	
	COD ARTIC	Immettere numero PLU desiderato	Valori possibili: 1 ... 9999
	NOME PLU	Immettere designazione articolo	Max. 15 caratteri
	A PESO/A PEZZO	Selezionare prezzo a peso o a pezzo	Selezione con il tasto Tara
	PREZZO UNIT	Immettere prezzo unitario	
	SALVA PLU/ ABORT PLU	Salvare o annullare immissione	Selezione con il tasto Tara
<p>A seconda dell'impostazione all'opzione 103, qui possono comparire altri parametri. Successivamente, definire il PLU successivo o con il tasto Mode passare all'opzione di setup successiva</p>			
<b>102</b>	<b>MODIF PREZZ</b>	<b>Modificare prezzi di PLU esistenti</b>	
	NUMERO PLU	Selezionare numero PLU desiderato	Immettere il numero o continuare con il tasto Tara o X.
	PREZZO UNIT	Immettere un nuovo prezzo	
<p>Successivamente, modificare il PLU successivo o con il tasto Mode passare all'opzione di setup successiva</p>			
<b>103</b>	<b>CAMPI PLU</b>	<b>Definire il contenuto di un PLU per la stampa</b>	
	ID1 DESCR NR	Attivare/disattivare funzionamento con numero articolo addizionale, es. numero dal sistema di gestione merci	Preimp. di fabbrica: <b>No</b>
	ID2 DESCRIZIONE	Attivare/disattivare designazione articolo	Preimp. di fabbrica: <b>Si</b>
	ID3 GR MERC	Attivare/disattivare gruppo di merci	Preimp. di fabbrica: <b>No</b>
	ID4 PREZZO	Attivare/disattivare prezzo unitario	Preimp. di fabbrica: <b>Si</b>
	ID5 QUANTITA	Attivare/disattivare quantità a pezzo o a peso	Preimp. di fabbrica: <b>Si</b> Solo per gli USA
	ID6 PESO FIX	Attivare/disattivare funzione peso di tara fisso	Preimp. di fabbrica: <b>No</b>
	ID7 NR TARA	Attivare/disattivare numero tara	Preimp. di fabbrica: <b>No</b>
	ID8 VEND. ENTR *	Attivare/disattivare data limite vendita	Preimp. di fabbrica: <b>No</b>
	ID9 CONS. ENTR *	Attivare/disattivare data di scadenza	Preimp. di fabbrica: <b>No</b>
	ID10 NR ETICHETTA *	Attivare/disattivare assegnazione numero sconfrino	Preimp. di fabbrica: <b>No</b>
	ID11 TESTO SUPP *	Attivare/disattivare testi supplementari	Preimp. di fabbrica: <b>No</b>
<p>* Queste funzioni possono essere utilizzate soltanto se la bilancia dispone di una licenza di rete. Contattate il vostro rivenditore.</p>			

No.	Visualizzazione	Descrizione	Avvertenze
<b>104</b>	<b>INSERIRE GM</b>	<b>Inserire gruppo di merci</b>	
	NR GM	Immettere il numero del gruppo di merci desiderato	Valori possibili: 1 ... 20
	NOME GM	Immettere designazione gruppo di merci	Max. 20 caratteri
	INSER IVA %	Immettere imposta sul valore aggiunto	Immissione con 2 cifre decimali, es. 7.00 %
		Successivamente, definire gruppo merci successive o continuare con il tasto Mode	
	<b>PRN VAT Y/N</b>	Stampare l'IVA sullo scontrino	
	STMP IVA SI/NO	Attivare/disattivare la stampa dell'IVA sullo scontrino	Preimp. di fabbrica: <b>SI</b>
<b>105</b>	<b>INSER OPERAT</b>	<b>Inserire operatore</b>	
	NR OPERAT	Immettere numero operatore	Max. 8 operatori
	NOME OPERAT	Immettere nome operatore	Max. 20 caratteri
		Successivamente, definire l'operatore successivo o con il tasto Mode passare all'opzione di setup successiva	
<b>106</b>	<b>DATA/ORA</b>	<b>Impostazione della data e dell'ora</b>	
	GG-MM-AA	Immettere giorno, mese, anno	Introdurre la data e l'ora nel formato indicato
	HH-MM-SS	Immettere ore, minuti, secondi	
<b>107</b>	<b>DATI NEGOZIO</b>	<b>Immettere dati negozio</b>	
	DATI NEGOZIO	Immettere nome, indirizzo, ...	Max. 9 righe di 25 caratteri
<b>108</b>	<b>NR BILANCIA</b>	<b>Numero bilancia (per il funzionamento in rete della bilancia)</b>	
	NR BILANCIA	Immettere numero bilancia	Valori possibili: 1 ... 99
<b>109</b>	<b>INTEST/PIEDE</b>	<b>Immettere i testi per l'intestazione e il piede dello scontrino</b>	
	INTESTAZIONE	Immettere l'intestazione dello scontrino	Di volta in volta max. 9 righe di 33 caratteri
	PIEDE	Immettere il piede dello scontrino	
<b>111</b>	<b>INSER TARE</b>	<b>Inserire pesi di tara noti</b>	
	NR TARA	Immettere il numero di tara	Valori possibili: 1 ... 20
	TARA	Immettere il peso di tara corrispondente o caricare il recipiente vuoto sulla bilancia e premere il tasto ↓	Tara < portata della bilancia
		Successivamente, definire la tara successiva o con il tasto Mode passare all'opzione di setup successiva	

No.	Visualizzazione	Descrizione	Avvertenze
<b>112</b>	<b>BAR CODE</b>	<b>Definire codici a barre</b>	
	BAR	Immettere numero codice a barre	Valori possibili: 1 ... 12
	EAN 13/...	Con il tasto Tara selezionare il formato di codice a barre desiderato e immettere il testo codice a barre	Vedere Cap. 5.3.3
	TRASLA A	Traslare numero articolo	Valori possibili: -12 ... +12
	TRASLA B	Traslare importo	Valori negativi: verso sinistra
	TRASLA Q/P	Traslare prezzo unitario al peso	valori positivi: verso destra
	TRASLA Q/Q	Traslare prezzo a pezzo	
	C PARITA	Selezionare 1 (dispari) o 2 (pari) con il tasto Tara	
		Successivamente, definire il codice a barre successivo o passare all'opzione di setup 113 con il tasto Mode, per assegnare i formati di codice a barre definiti ad uno scontrino/un'etichetta.	
<b>113</b>	<b>ASSEGNA BARC</b>	<b>Assegnare i codici a barre definiti allo scontrino o ad un'etichetta</b>	
	LABEL*/TICKET	Selezionare etichetta o scontrino	
		Immettere numero etichetta/scontrino	
	BAR CODE	Immettere numero di codice a barre corrispondente	I codici a barre sono definiti all'opzione di setup 112. La stampa del codice a barre deve essere attivata all'opzione di setup 223.
	*	La stampa di etichette è possibile soltanto se la bilancia dispone di una licenza di rete. Contattate il vostro rivenditore. Successivamente, elaborare l'etichetta/lo scontrino successiva/o o con il tasto Mode passare all'opzione di setup successiva	
<b>116</b>	<b>SCONTO ITEMS</b>	<b>Definire campagna di sconto</b>	
	<b>DISCPROMO</b>	<b>Definizione di una campagna per l'applicazione automatica di uno sconto</b>	
	DA GG-MM-AA	Inizio sconto: giorno, mese, anno	
	DA HH-MM-SS	Inizio sconto: ore, minuti, secondi	
	A GG-MM-AA	Termine sconto: giorno, mese, anno	
	A HH-MM-SS	Termine sconto: ore, minuti, secondi	
	TUTTI ARTIC.	Stesso sconto per tutti gli articoli	
	PERCENTO*	Immettere percentuale di sconto	
	GR MERC	Sconto per gruppi di merci	
	GM	Immettere gruppo merci	
	PERCENTO*	Immettere percentuale di sconto	
		Successivamente, modificare il gruppo di merci successivo o con il tasto Mode passare all'opzione di setup successiva	

No.	Visualizzazione	Descrizione	Avvertenze
	PLU	Sconto per singoli PLU	
	NR	Immettere numero PLU	
	PERCENT */ NUOVO PREZZO	Immettere percentuale di sconto / nuovo prezzo	
	CONDIZION	Quantità a partire dalla quale viene applicato lo sconto	
			Successivamente, modificare il PLU successivo o con il tasto Mode passare all'opzione di setup successiva
	TOTALE	Sconto sul totale finale	
	PERCENTO*	Immettere percentuale di sconto	
	CONDIZION	Quantità a partire dalla quale viene applicato lo sconto	
	CANC TUTTO	Cancellare tutte le impostazioni relative allo sconto	
	SICURO SI/NO	Richiesta di conferma	
	*	Immissione con 2 cifre decimali, es. 3,00 %	
	<b>TASTO SCONTO</b>	<b>Lo sconto viene applicato solo in casi singoli con il Tasto DISC</b>	
	PLU + TOTALE	Sconto applicabile su PLU e totale finale	
	SOLO PLU	Sconto applicabile solo su PLU	
	SOLO TOTALE	Sconto applicabile solo sul totale generale	
	DISABLE	Nessuno sconto applicabile con tasto DISC	
<b>122</b>	<b>STAMPA PLU</b>	<b>Stampare elenco PLU definiti</b>	
	DA ...	Immettere valore iniziale	
	A ...	Immettere valore finale	



## 5.5 Gruppo setup 2

### 5.5.1 Consigli per la stampa

Potete ottimizzare le impostazioni di stampa in base alle vostre procedure operative.

**Talloncino** La stampa con talloncino (opzione di setup 205) vi consente di stampare, oltre allo scontrino per il clienti, uno scontrino con il totale per la vostra documentazione.

**Risparmio carta / barra stampante** Alle opzioni di setup da 216 a 231 potete impostare quali informazioni devono essere stampate sul vostro scontrino.



Se avete effettuato impostazioni in un altro gruppo, accertatevi che anche queste vengano stampate.

Es. se avete inserito un logo, dovete attivarne la stampa all'opzione di setup 225.

### 5.5.2 Tabella sinottica del gruppo di setup 2

No.	Visualizzazione	Descrizione	Avvertenze
<b>201</b>	<b>RIPR DEFAULT</b>	<b>Ripristinare le impostazioni di fabbrica del gruppo 2</b>	
	DEFAULT SI/NO	Conferma ripristino si/no	
<b>203</b>	<b>STAMPA T</b>	<b>Selezionare l'ora della stampa dello scontrino</b>	
	ST SCONTRINO	Lo scontrino viene stampato soltanto al termine della transazione	Impostazione di fabbrica
	PESATA	Viene stampato solo il materiale da pesare; se viene acquistato un pezzo singolo, non viene generato alcun rendiconto	
<b>205</b>	<b>TALLONCINO?</b>	<b>Attivare/disattivare stampa talloncino</b>	
	TALLONCIN NO	Il talloncino non viene stampato	Impostazione di fabbrica
	SIMPLE	Lo scontrino totale viene stampato come rendiconto	
	TALLONCIN SI	Il talloncino viene stampato	
<b>206</b>	<b>STAMPA COPIA</b>	<b>Attivare/disattivare stampa copia scontrino</b>	
	STP COPIA NO	Stampare copia scontrino	Impostazione di fabbrica
	STAMPA COPIA	Non stampare copia scontrino	
<b>207</b>	<b>METODO STAMP</b>	<b>Impostazione metodo stampa scontrino</b>	
	TUTTO INSIEME	Stampare lo scontrino al termine della transazione	Impostazione di fabbrica
	RIGA X RIGA	Stampare lo scontrino riga per riga	Possibile solo se si lavora con un operatore.

No.	Visualizzazione	Descrizione	Avvertenze
<b>216</b>	<b>DOPO DESCR</b>	<b>Stampare informazioni aggiuntive per designazione articolo</b>	
	VUOTO	Lasciare vuoto il campo	Impostazione di fabbrica
	COD ART	Stampare numero articolo	Il numero articolo è il valore ID1 all'opzione di setup 103
	PLU	Stampare numero PLU	
<b>217</b>	<b>STAMP NR BIL</b>	<b>Stampare numero bilancia sullo scontrino</b>	
	ST NR BIL SI	Stampare numero bilancia	Impostazione di fabbrica
	ST NR BIL NO	Non stampare numero bilancia	
<b>218</b>	<b>STAMPA OPER</b>	<b>Stampare nome operatore sullo scontrino</b>	
	STAMPA OPER	Stampare nome operatore	Impostazione di fabbrica
	STAMPA OPER NO	Non stampare nome operatore	
<b>219</b>	<b>STAMPA DATA</b>	<b>Stampare data e ora sullo scontrino</b>	
	STMP DATA SI	Stampare data e ora	Impostazione di fabbrica
	STMP DATA NO	Non stampare data e ora	
<b>220</b>	<b>STAMPA S/N</b>	<b>Stampare numero scontrino sullo scontrino</b>	
	SERIAL NR SI	Stampare numero scontrino sullo scontrino	Impostazione di fabbrica
	SERIAL NR NO	Non stampare numero scontrino sullo scontrino	
<b>222</b>	<b>STAMPA RESTO</b>	<b>Stampa del resto</b>	
	STAMPA RESTO	Stampare resto sullo scontrino	Impostazione di fabbrica
	RESTO NO	Non stampare resto sullo scontrino	
<b>223</b>	<b>STMP BARCODE</b>	<b>Stampare codice a barre sullo scontrino</b>	
	BARC NO	Non stampare il codice a barre sullo scontrino	Impostazione di fabbrica
	FRANCE BAR C	Stampa del codice a barre francese, sul quale non figura EUR, ma FRF	Configurazione di codici a barre alle opzioni di setup 112 e 113
	STMP BARC SI	Stampare codice a barre	
<b>224</b>	<b>STAMP STORNO</b>	<b>Stampare dati di storno sullo scontrino</b>	
	STAMPA ST SI	Stampare dati di storno	Impostazione di fabbrica
	STAMPA ST NO	Non stampare dati di storno	
<b>225</b>	<b>STMP LOGO</b>	<b>Stampa del logo aziendale</b>	
	STMP LOGO NO	Non stampare il logo	Impostazione di fabbrica
	STMP LOGO SI	Stampare logo	
<b>230</b>	<b>TARE PRN</b>	<b>Stampare tara sullo scontrino</b>	
	NO TARE PRN	Stampare tara	Impostazione di fabbrica
	PRN TARE	Non stampare tara	
<b>231</b>	<b>OPZ ST. ARR.</b>	<b>Arrotondamento</b>	Configurare arrotondamento all'opzione di setup 430
	ST. ARROT.	Stampa prezzi arrotondati	Impostazione di fabbrica
	NON ST. ARR	Stampare prezzi con tutte le cifre decimali	

## 5.6 Gruppo setup 3

In questo gruppo potete cancellare i dati relativi agli articoli e abilitare funzioni aggiuntive tramite apposite licenze.

### 5.6.1 Acquisto di licenze

Potete ampliare la funzionalità della vostra bilancia con una delle seguenti licenze:

**Licenza batteria**

- Lavoro con alimentazione a batteria nella modalità d'impiego portatile

**Licenza rete**

- Abilitazione della funzione Seguire il cliente
- Funzioni del gruppo 10 (stampa di etichette, self-service ...)

### 5.6.2 Tabella sinottica del gruppo di setup 3

No.	Visualizzazione	Descrizione	Avvertenze
<b>301</b>	<b>CANCELL PLU</b>	<b>Cancellazione di uno o più PLU</b>	
	CANC DA - - - -	Immettere valore iniziale	
	CANC A - - -	Immettere valore finale	
	SICURO NO/SI	Richiesta di conferma prima della cancellazione	
<b>302</b>	<b>CANC GR MERC</b>	<b>Cancellare gruppo di merci</b>	
	CANC DA - - - -	Immettere valore iniziale	
	CANC A - - -	Immettere valore finale	
	SICURO NO/SI	Richiesta di conferma prima della cancellazione	
<b>305</b>	<b>RESET BILANC</b>	<b>Resettaggio della bilancia alla configurazione di fabbrica</b>	
	SICURO NO/SI	Richiesta di conferma prima della cancellazione	<b>Attenzione:</b> Quando la bilancia viene resettata, tutte le impostazioni vengono perse. Es. PLU, GM, formati ...
<b>306</b>	<b>PID LID</b>	<b>Acquisto di licenze delle option batteria e rete</b>	
	SCH PRINC NR	Visualizzare numero scheda principale	
	LICENZA	Visualizzare numero licenza	1 : nessuna option attivata 7 : option attivate
	PID	Visualizzare ID prodotto a 20 cifre	Trasmettere PID al proprio distributore, se è necessaria un'option.
	LID	Immettere ID licenza a 20 cifre	Richiedere LID al proprio distributore
<b>307</b>	<b>DEL LOG</b>	<b>Cancellare file log</b>	
	SICURO NO/SI	Richiesta di conferma prima della cancellazione	La bilancia documenta tutte le registrazioni nel file log.

## 5.7 Gruppo setup 4

### 5.7.1 Procedure operative

La vostra bilancia da negozio può essere armonizzata alle diverse procedure operative svolte nel lavoro di tutti i giorni.

**Modo Training (446)** Attivando il modo Training, potete addestrare i vostri collaboratori sulla bilancia, senza compromettere i rendiconti esistenti.

**Funzione panierie / funzione fragola (447)** I vostri clienti portano con sé il proprio contenitore, per raccogliere da soli la frutta. La funzione Fragola vi consente di memorizzare fino a 999 pesi di tara e di richiamarli al momento della contabilizzazione. Vedere anche Paragrafo 4.9.

**Configurazione operatori (409)** Definire il numero degli operatori.

**Caricamento di un PLU (403)** Definire se si desidera richiamare un PLU direttamente oppure con il tasto PLU.

### 5.7.2 Tabella sinottica del gruppo di setup 4

No.	Visualizzazione	Descrizione	Avvertenze
<b>401</b>	<b>RIPR DEFAULT</b> DEFAULT NO/SI	<b>Ripristinare le impostazioni di fabbrica</b> Ripristinare le impostazioni di fabbrica no/si	
<b>402</b>	<b>TIPO RIC PLU</b> PER NR PLU PER COD ART	<b>Richiamare un PLU tramite numero PLU o numero articolo</b> Selezionare tramite numero PLU Selezionare tramite numero articolo	Impostazione di fabbrica A tale scopo si deve attivare il numero articolo come ID1 all'opzione di setup 103.
<b>403</b>	<b>RICHIAMO PLU</b> TASTO PLU  RICHIAM AUTO	<b>Opzioni di richiamo dei PLU</b> Confermare numero PLU con tasto PLU Richiamare PLU automaticamente con immissione del numero PLU	Impostazione di fabbrica
<b>404</b>	<b>STMP CONT</b> STAMPA SI STAMPA NO	<b>Stampare dati inseriti del gruppo 1</b> Stampare dati dopo l'immissione Non stampare dati	Impostazione di fabbrica
<b>405</b>	<b>TASTO PLU</b> 1 PLU  2 PLU	<b>Assegnazione di PLU ad un tasto fisso</b> Assegnazione di un PLU ad un tasto fisso Assegnazione di due PLU ad un tasto fisso	Impostazione di fabbrica Vedere Cap. 4.10.
<b>406</b>	<b>MODIF PREZZO</b> CAMB PREZZO NO CAMB PREZZO SI	<b>Attivare modifica di prezzo PLU</b> Non attivare modifica di prezzo Attivare modifica di prezzo PLU all'opzione di setup 102	Impostazione di fabbrica Procedura modifica di prezzo: Richiamare PLU, premere di nuovo il tasto PLU e immettere il nuovo prezzo
<b>408</b>	<b>PREZZO MAN</b> PREZZ MAN NO PREZZ MAN SI	<b>Attivare immissione manuale del prezzo – lavorare senza PLU</b> Immissione manuale attivata Immissione manuale disattivata	Impostazione di fabbrica
<b>409</b>	<b>QTA OPERATOR</b> UTILIZZATORE	<b>Definire numero operatori</b> Immettere il numero di operatori che lavorano sulla bilancia	Max. 8 operatori
<b>411</b>	<b>CANC TARA</b> CANC AUTO  CANC MANUALE  FIX T W/O P	<b>Cancellare tara</b> La tara e il prezzo vengono automaticamente cancellati quando la bilancia viene scaricata La tara e il prezzo devono essere cancellati manualmente Tara fissa, il prezzo viene cancellato automaticamente dopo la registrazione	Impostazione di fabbrica

No.	Visualizzazione	Descrizione	Avvertenze
<b>412</b>	<b>MODO SLEEP</b>	<b>Attivare la funzione Spegnimento, quando il peso non cambia</b>	
	NO SLEEP	Non attivare la funzione Spegnimento	Impostazione di fabbrica
	DOPO 3 MIN	Attivare la funzione Spegnimento dopo tre minuti	Se il peso rimane immutato per 3 minuti, l'indicatore visualizza la data e l'ora
<b>413</b>	<b>TIPO ILLUM</b>	<b>Attivare retroilluminazione</b>	
	QUANDO SERVE	La retroilluminazione si accende quando si ha una variazione del peso o quando l'operatore preme un tasto	Impostazione di fabbrica
	SEMPRE ATTIV	La retroilluminazione è sempre attivata	
<b>414</b>	<b>RIMBORSO</b>	<b>Autorizzare rimborso</b>	
	RIMBORSO SI	Autorizzare rimborso	Impostazione di fabbrica
	RIMBORSO NO	Non autorizzare rimborso	
<b>415</b>	<b>STORNO</b>	<b>Storno</b>	
	STORNO SI	Autorizzare storno	Impostazione di fabbrica
	STORNO NO	Non autorizzare storno	
<b>416</b>	<b>NR ART ACQ.</b>	<b>Numero di articoli acquistati</b>	
		Funzione non disponibile in Europa	
<b>430</b>	<b>ROUND CONFIG</b>	<b>Configurare arrotondamento</b>	Perché il prezzo arrotondato venga stampato, all'opzione di setup 231 si deve attivare ST ARROT
	<b>ARROTOND TOT</b>	<b>Arrotondamento del prezzo totale per la totalizzazione</b>	
	NO ARROTOND	Nessun arrotondamento	Impostazione di fabbrica
	ARROT A 0/5	Arrotondare a 0.05	
	4 DIF / 5 ECC	Arrotondare cifre da 1 a 4, Arrotondare cifre da 5 a 9	
	ARROT. ECC.	Arrotondare ultima cifra decimale	
	<b>ARR. PR. PLU</b>	<b>Arrotondamento del prezzo unitario del rispettivo PLU</b>	
	NO ARROTOND.	Nessun arrotondamento	Impostazione di fabbrica
	ARROT A 0/5	Arrotondare a 0.05	
	4 DIF / 5 ECC	Arrotondare cifre da 1 a 4, Arrotondare cifre da 5 a 9	
	ARROT. ECC.	Arrotondare ultima cifra decimale	
	1/4 ROUND	Arrotondare a 0,25	
	<b>ARR. TOT PLU</b>	<b>Arrotondamento su singole pesate</b>	
		Per le impostazioni vedere <b>ROUND CONFIG</b>	

No.	Visualizzazione	Descrizione	Avvertenze
<b>431</b>	<b>CUT CONFIG</b>	<b>Ribasso standard sul prezzo totale</b>	
	SUM CUT	Ribasso sul totale finale	
	TOTAL CUT	Ribasso su singole pesate	
	NO TRONCATUR	Nessun ribasso standard sul prezzo totale	Impostazione di fabbrica
	TRONC A X.XX	Mantenere due cifre decimali	A tale scopo all'opzione di setup 432 si deve attivare l'opzione TRONC AUTO.
	TRONC A X.XO	Cancellare ultima cifra decimale	
	TRONC A X.OO	Cancellare tutte le cifre decimali	
<b>432</b>	<b>ATTIVA TRONC</b>	<b>Applicare ribasso</b>	
	TRONC C/TAST	Premere il tasto Meno	Impostazione di fabbrica A tale scopo all'opzione di setup 433 si deve attivare l'opzione TASTO ATTIVO.
	TRONC AUTO	Ribasso automatico	
<b>433</b>	<b>TASTO TRONC</b>	<b>Tasto Meno</b>	
	TASTO ATTIVO	Tasto Meno attivato	Impostazione di fabbrica
	TASTO DISAB	Tasto Meno disattivato	
<b>434</b>	<b>MODIF TRONC</b>	<b>Ribasso superiore al resto</b>	
	MOD TRONC NO	Nessuna correzione ribasso	
	MOD TRONC SI	Correzione ribasso possibile	I ribassi vengono applicati e poi corretti, prima della conclusione della registrazione.
<b>438</b>	<b>VELOC STAMPA</b>	<b>Impostare velocità di stampa</b>	
	VELOC MEDIA	Velocità di stampa media	Impostazione di fabbrica
	VELOC MASSIMA	Velocità di stampa massima	
	VELOC NORMALE	Velocità di stampa normale	
<b>439</b>	<b>CONTRASTO</b>	<b>Impostazione contrasto di stampa</b>	
	CONTRAST 0–8	Impostare contrasto di stampa tra 0 e 8	Impostazione di fabbrica: <b>4</b>
<b>440</b>	<b>PRIMO GIORNO</b>	<b>Definire il primo giorno della settimana</b>	
	LUNEDI	Il primo giorno della settimana è lunedì	Impostazione di fabbrica
	DOMENICA	Il primo giorno della settimana è domenica	
<b>441</b>	<b>TIPO FILTRO</b>	<b>Impostare la sensibilità della bilancia</b>	
	FILT NORMALE 1	Sensibilità normale	Impostazione di fabbrica
	FILT MEDIO 2	Sensibilità media	Quanto maggiore è la sensibilità impostata, tanto più la bilancia lavora in modo preciso, ma più lentamente.
	FILT ALTO 3	Sensibilità elevata	
	FILT MASSIMO 4	Sensibilità massima	
	FILT MINIMO 0	Sensibilità minima	

No.	Visualizzazione	Descrizione	Avvertenze
<b>442 ECR CHECKOUT</b>	ECR CKO NO	Disattivare cassetto contanti	Impostazione di fabbrica
	ECR CKO SI	Attivare cassetto contanti	
<b>443 PAGAMENTO</b>	SOLO CONTANT	Autorizzare solo pagamento in contanti	Impostazione di fabbrica
	MULTI-PAGAM	Autorizzare opzioni di pagamento differenti	Pagamento con carte di credito, assegno o buono, vedere Capitolo 4.8
<b>444 FUNZIONE PANIERE</b>	DISABILITATO I	Attivare funzione Paniere no/si	Memorizzare il peso del contenitore e richiamarlo, vedere Capitolo 4.8
	ATTIVO		
<b>445 TARA MANUALE</b>	DISABILITATO	Disattivare immissione manuale della tara	Impostazione di fabbrica
	ATTIVO	Attivare immissione manuale della tara	Procedura: Premere il tasto P. Immettere la tara e premere di nuovo il tasto P. Il display visualizza il messaggio NET
<b>446 TRAINING</b>	TRAINING OFF	Disattivare il modo Training	Impostazione di fabbrica
	TRAINING ON	Attivare il modo Training	
<b>450 PLU CONFIG</b>	NUM. DI PLU	Definire numero di PLU	Max. 1000 PLU
	DIM. LOG	Viene visualizzato il numero delle registrazioni	Maggiore è il numero dei PLU, minore è il numero di registrazioni che possono essere memorizzate.
	SICURO NO/SI	Richiesta di conferma prima della memorizzazione	
<b>451 SALVA LOG.</b>	SAVE AUTO	Salvare automaticamente	Impostazione di fabbrica Se viene raggiunto il numero massimo, la registrazione più vecchia viene sovrascritta.
	SAVE MANUALE	Salvare manualmente	
	NON SALVATO	Nessun salvataggio	



## 5.8 Gruppo setup 5

Questo gruppo è accessibile soltanto al tecnico dell'assistenza.

Unica eccezione: opzione di setup 518 – impostazione della lingua

No.	Visualizzazione	Descrizione
<b>518</b>	<b>SET LANGUAGE</b>	<b>Impostazione della lingua</b>
	DEFAULT	Inglese
	ENGLISH	Inglese
	CHINESE	Cinese
	FRENCH	Francese
	GERMAN	Tedesco
	SPANISH	Spagnolo
	ITALIAN	Italiano
	HUNGARIAN	Ungherese
	POLISH	Polacco
	CZECH	Ceco
	CROATIAN	Croato
	DUTCH	Olandese
	SLOVAK	Slovacco
	SLOVENIAN	Sloveno
	GREEK	Greco
	DENMARK	Danese
	SWEDEN	Svedese
	NORWAY	Norvegese
	FINLAND	Finlandese



- I testi a video e quelli per i rendiconti stampati sono disponibili nelle lingue tedesco, inglese, francese, spagnolo e italiano.
- Per tutte le altre lingue sono disponibili soltanto i testi per i rendiconti stampati. I testi a video vengono visualizzati in inglese.
- Le lingue danese, svedese, norvegese e finlandese sono in corso di elaborazione.
- Le lingue vengono regolarmente aggiornate.

## 5.9 Gruppo setup 6

La bilancia vi supporta nelle valutazioni. In questo gruppo configurate i vostri rendiconti.



- I rendiconti possono essere stampati sulla bilancia oppure essere trasmessi ad un PC.
- Se un rendiconto è stato stampato sulla bilancia, successivamente l'operatore può selezionare un altro rendiconto oppure cancellare il rendiconto stampato.

No.	Visualizzazione	Descrizione	Avvertenze
<b>601</b>	<b>RIPR DEFAULT</b> DEFAULT SI/NO	<b>Ripristinare le impostazioni di fabbrica</b> Ripristinare le impostazioni di fabbrica si/no	
<b>602</b>	<b>REPORT VEND</b>	<b>Allestire rendiconto vendite</b>	
	<b>OGGI</b>	<b>Rendiconto vendite odierne</b>	
	REPORT RIDOT/DETT	Allestire rendiconto dettagliato/ridotto relativo alle vendite odierne	
	STAMPARE / NON STAMPARE	Stampare rendiconto si/no	
	ANOTHER YES/NO	Allestire altri rendiconti si/no	SI: avanti fino a 603 NO: avanti fino a DEL REPS
	DEL REPS NO/YES	Cancellare tutti i rendiconti allestiti finora no/si	
	SICURO NO/SI	Richiesta di conferma prima della cancellazione	
	<b>ULT GG VALID</b>	<b>Rendiconto vendite relativo al periodo a partire dall'ultimo rendiconto vendite</b>	Se presente, viene visualizzata la data dell'ultimo rendiconto vendite
		Le altre impostazioni come per l'opzione <b>OGGI</b>	
	<b>TOTALE</b>	<b>Rendiconto vendite relativo a tutte le registrazioni effettuate nel file log</b>	
		Le altre impostazioni come per l'opzione <b>OGGI</b>	
	<b>TUTTI</b>	<b>Riepilogo di tutti i rendiconti vendite (oggi + ultima verifica + totale)</b>	
		Le altre impostazioni come per l'opzione <b>OGGI</b>	

No.	Visualizzazione	Descrizione	Avvertenze
<b>603</b>	<b>REPORT PLU</b>	<b>Allestire rendiconto relativo a PLU</b>	
	<b>OGGI</b>	<b>Rendiconto relativo ai PLU utilizzati oggi</b>	
	TUTTI I PLU	Allestire rendiconto relativo a tutti i PLU	
	DAL PLU NUM ... A PLU NUM ...	Allestire rendiconto relativo ad un intervallo di PLU	Immettere valore iniziale e finale.
	ORD X VEND/PLU	Ordinare secondo importo/numeri PLU	
	STAMPARE / NON STAMPARE	Stampare rendiconto si/no	
	ANOTHER YES/NO	Allestire altri rendiconti si/no	SI: avanti fino a 604 NO: avanti fino a DEL REPS
	DEL REPS NO/YES	Cancellare tutti i rendiconti allestiti finora no/si	
	SICURO NO/SI	Richiesta di conferma prima della cancellazione	
	<b>ULTIMA VERIFICA</b>	<b>Rendiconto PLU relativo al periodo a partire dall'ultimo rendiconto PLU</b>	Se presente, viene visualizzata la data dell'ultimo rendiconto PLU
		Le altre impostazioni come per l'opzione <b>OGGI</b>	
	<b>TOTALE</b>	<b>Rendiconto PLU relativo a tutte le registrazioni effettuate nel file log</b>	
		Le altre impostazioni come per l'opzione <b>OGGI</b>	
	<b>TUTTI</b>	<b>Riepilogo di tutti i rendiconti PLU (oggi + ultima verifica + totale)</b>	
		Le altre impostazioni come per l'opzione <b>OGGI</b>	
<b>604</b>	<b>REP PROMOZIONE</b>	<b>Allestire rendiconto sconto</b>	
		Come per l'opzione di setup <b>603</b>	
<b>605</b>	<b>REPORT GM</b>	<b>Allestire rendiconto gruppi di merci</b>	
	<b>OGGI</b>	<b>Rendiconto relativo ai gruppi di merci utilizzati oggi</b>	
	TUTTI GM	Allestire rendiconto relativo a tutti i gruppi di merci	
	DA GM NR ... A GM NR	Allestire rendiconto relativo ad un intervallo di gruppi di merci	Immettere valore iniziale e finale
	ORD X VEND/GM	Ordinare secondo importo/numeri	
	RENDICONTO RIDOT/DETT	Allestire rendiconto ridotto/dettagliato relativo ai gruppi di merci correnti	
	STAMPARE / NON STAMPARE	Stampare rendiconto si/no	
	ANOTHER YES/NO	Allestire altri rendiconti si/no	SI: avanti fino a 607 NO: avanti fino a DEL REPS
	DEL REPS NO/YES	Cancellare tutti i rendiconti allestiti finora no/si	
	SICURO NO/SI	Richiesta di conferma prima della cancellazione	

No.	Visualizzazione	Descrizione	Avvertenze
	<b>ULTIMA VERIFICA</b>	<b>Rendiconto GM relativo al periodo a partire dall'ultimo rendiconto GM</b>	Se presente, viene visualizzata la data dell'ultimo rendiconto gruppi di merci Le altre impostazioni come per l'opzione <b>OGGI</b>
	<b>TOTALE</b>	<b>Rendiconto gruppi di merci relativo a tutte le registrazioni effettuate nel file log</b>	Le altre impostazioni come per l'opzione <b>OGGI</b>
	<b>TUTTI</b>	<b>Riepilogo di tutti i rendiconti gruppi di merci (oggi + ultima verifica + totale)</b>	Le altre impostazioni come per l'opzione <b>OGGI</b>
<b>607</b>	<b>REPORT ORE</b>	<b>Allestire report ore</b>	
	<b>OGGI</b>	<b>Rendiconto relativo alle vendite orarie effettuate in data odierna</b>	
	STAMPARE / NON STAMPARE	Stampare rendiconto si/no	
	ANOTHER YES/NO	Allestire altri rendiconti si/no	SI: avanti fino a 611 NO: avanti fino a DEL REPS
	DEL REPS NO/YES	Cancellare tutti i rendiconti allestiti finora no/si	
	SICURO NO/SI	Richiesta di conferma prima della cancellazione	
	<b>ULTIMA VERIFICA</b>	<b>Rendiconto orario a partire dall'ultima verifica</b>	Le altre impostazioni come per l'opzione <b>OGGI</b>
	<b>TOTALE</b>	<b>Elenco di tutti i rendiconti orari registrati nel file log</b>	Le altre impostazioni come per l'opzione <b>OGGI</b>
	<b>TUTTI</b>	<b>Riepilogo di tutti i rendiconti orari (oggi + ultima verifica + totale)</b>	Le altre impostazioni come per l'opzione <b>OGGI</b>
<b>610</b>	<b>RPT ST/RIMB</b>	<b>Allestire rendiconto rimborso</b>	
		Come per l'opzione di setup <b>605</b>	
<b>611</b>	<b>REPORT OPER</b>	<b>Allestire rendiconto operatori</b>	
	<b>OGGI</b>	<b>Rendiconto relativo alle transazioni effettuate oggi dagli operatori</b>	
	TUTTI OPER	Allestire rendiconto relativo a tutti gli operatori	
	DA OPER NR ... A OPER NR	Allestire rendiconto relativo ad una selezione di operatori	Indicare il numero del primo e dell'ultimo operatore.
	ORD X VEND/ OPERAT	Ordinare secondo importo/numero operatore	
	RENDICONTO RIDOT/DETT	Allestire rendiconto ridotto/dettagliato relativo agli operatori	
	STAMPARE / NON STAMPARE	Stampare rendiconto si/no	
	ANOTHER YES/NO	Allestire altri rendiconti si/no	SI: avanti fino a 613 NO: avanti fino a DEL REPS

No.	Visualizzazione	Descrizione	Avvertenze
	DEL REPS NO/YES	Cancellare tutti i rendiconti allestiti finora no/si	
	SICURO NO/SI	Richiesta di conferma prima della cancellazione	
	<b>ULTIMA VERIFICA</b>	<b>Rendiconto operatori relativo al periodo a partire dall'ultimo rendiconto operatori</b> Le altre impostazioni come per l'opzione <b>OGGI</b>	Se presente, viene visualizzata la data dell'ultimo rendiconto operatori
	<b>TOTALE</b>	<b>Riepilogo di tutti i rendiconti operatori registrati nel file log</b> Le altre impostazioni come per l'opzione <b>OGGI</b>	
	<b>TUTTI</b>	<b>Riepilogo di tutti i rendiconti operatori</b> (oggi + ultima verifica + totale) Le altre impostazioni come per l'opzione <b>OGGI</b>	
<b>613</b>	<b>REP SETTIMAN</b>	<b>Allestire rendiconto settimanale</b>	
	STAMPARE / NON STAMPARE	Stampare rendiconto si/no	
	ANOTHER YES/NO	Allestire altri rendiconti si/no	SI: avanti fino a 616 NO: avanti fino a DEL REPS
	DEL REPS NO/YES	Cancellare tutti i rendiconti allestiti finora no/si	
	SICURO NO/SI	Richiesta di conferma prima della cancellazione	
<b>616</b>	<b>REPORT COMBI</b>	<b>Rendiconto combinato costituito dai rendiconti 602 a 614</b>	
	602 SI/NO	Inserire rendiconto vendite si/no	
	603 SI/NO	Inserire rendiconto PLU si/no	
	605 SI/NO	Inserire rendiconto gruppi di merci si/no	
	607 SI/NO	Inserire rendiconto orario si/no	
	610 SI/NO	Inserire rendiconto rimborso si/no	
	611 SI/NO	Inserire rendiconto operatori si/no	
	613 SI/NO	Inserire rendiconto settimanale si/no	
	618 SI/NO	Inserire rendiconto contenitori si/no	
	STAMPARE / NON STAMPARE	Stampare rendiconto si/no	
	ANOTHER YES/NO	Allestire altri rendiconti si/no	SI: avanti fino a 617 NO: avanti fino a DEL REPS
	DEL REPS NO/YES	Cancellare tutti i rendiconti allestiti finora no/si	
	SICURO NO/SI	Richiesta di conferma prima della cancellazione	

No.	Visualizzazione	Descrizione	Avvertenze
<b>617</b>	<b>REGISTRO</b>	<b>Allestire registro</b>	
	<b>REGISTR VEND</b>	<b>Allestire registro vendite</b>	
	DA SC NR ... A SC NR	Allestire rendiconto relativo ad una serie di scontrini	Immettere valore iniziale e finale.
	STAMPARE/NON STAMPARE	Stampare rendiconto si/no	
	<b>REGIST PROMO</b>	<b>Allestire registro relativo ad uno sconto automatico</b>	
		Le altre impostazioni come per l'opzione <b>REGISTR VEND</b>	
	<b>REG ST/RIMB</b>	<b>Allestire registro relativo ai rimborsi</b>	
		Le altre impostazioni come per l'opzione <b>REGISTR VEND</b>	
<b>618</b>	<b>RAP. PANIERE</b>	<b>Rendiconto relativo alla funzione fragola</b>	
	STAMPARE / NON STAMPARE	Stampare rendiconto si/no	
	DEL NO/SI	Cancellare rendiconto si/no	
	ANOTHER YES/NO	Allestire altri rendiconti si/no	SI: avanti fino a 616 NO: avanti fino a DEL REPS
	DEL REPS NO/YES	Cancellare tutti i rendiconti allestiti finora no/si	
	SICURO NO/SI	Richiesta di conferma prima della cancellazione	
<b>622</b>	<b>VAT REPORT</b>	<b>Allestire rendiconto imposta sul valore aggiunto</b>	
	<b>OGGI</b>	<b>Rendiconto imposta sul valore aggiunto per la data odierna</b>	
	STAMPARE / NON STAMPARE	Stampare rendiconto si/no	
	ANOTHER YES/NO	Allestire altri rendiconti si/no	SI: avanti fino a 623 NO: avanti fino a DEL REPS
	DEL REPS NO/YES	Cancellare tutti i rendiconti allestiti finora no/si	
	SICURO NO/SI	Richiesta di conferma prima della cancellazione	
	<b>ULTIMA VERIFICA</b>	<b>Rendiconto IVA relativo al periodo a partire dall'ultimo rendiconto IVA</b>	Se presente, viene visualizzata la data dell'ultimo rendiconto IVA
		Le altre impostazioni come per l'opzione <b>OGGI</b>	
	<b>TOTALE</b>	<b>Rendiconto IVA relativo a tutte le registrazioni effettuate</b>	
		Le altre impostazioni come per l'opzione <b>OGGI</b>	
	<b>TUTTI</b>	<b>Riepilogo di tutti i rendiconti IVA</b>	
		Le altre impostazioni come per l'opzione <b>OGGI</b>	
<b>623</b>	<b>CANC REPORT</b>	<b>Cancellazione automatica di tutti i rendiconti eccetto quello settimanale, mensile e annuale</b>	
	SICURO NO/SI	Richiesta di conferma	
<b>624</b>	<b>CANC TUT RPT</b>	<b>Cancellare tutti i report</b>	
	SICURO NO/SI	Richiesta di conferma prima della cancellazione	

No.	Visualizzazione	Descrizione	Avvertenze
<b>625</b>	<b>CANC RPT AUT/ MAN</b>	<b>Cancellazione automatica di tutti i rendiconti ogni giorno alle ore 0:00</b>	
	CANC RPT AUT	Cancellare automaticamente i rendiconti	
	CANC RPT MAN	Cancellare manualmente i rendiconti	
	SICURO NO/SI	Richiesta di conferma	

### 5.10 Gruppo di setup 7

In questo gruppo effettuate le impostazioni necessarie per la comunicazione con un PC/scanner o per il funzionamento in rete della bilancia (funzione Seguire il cliente).



La funzione Seguire il cliente può essere attivata soltanto con una licenza di rete. A tale scopo rivolgetevi al vostro rivenditore.

#### 5.10.1 Collegamento della bilancia ad un PC

Tramite il collegamento ad un PC potete caricare dati di articolo e formati oppure trasmetterli ad un PC per la rielaborazione. A tale scopo rivolgetevi al vostro rivenditore.

#### 5.10.2 Collegamento di uno scanner

Per leggere rapidamente e in modo affidabile i PLU potete utilizzare uno scanner. Per informazioni su come collegare la bilancia ad uno scanner, rivolgetevi al vostro rivenditore.

#### 5.10.3 Impiego di bilance in modalità Seguire il cliente

Avete un vasto assortimento di salumi e formaggi e desiderate installare più bilance sullo stesso bancone. Una rete di fino a 10 bilance consente ai vostri operatori di effettuare registrazioni su più bilance e di concluderle poi su un'unica bilancia predefinita. Questa bilancia svolge la funzione di master, mentre tutte le altre fungono da slave. I dati degli articoli e le impostazioni vengono trasmessi dalla bilancia master a tutti gli slave e sono quindi disponibili su tutte le bilance della rete. La funzione Seguire il cliente fa risparmiare tempo ai vostri operatori e velocizza il servizio.

- Accessori necessari**
- 2 bilance possono essere collegate tra loro direttamente tramite le interfacce Ethernet con un cavo di rete CAT5 disponibile in commercio.

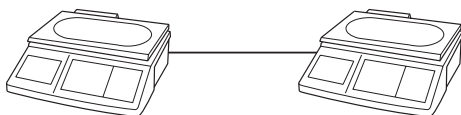

- Per una rete di più di 2 bilance deve essere intercalato un hub.

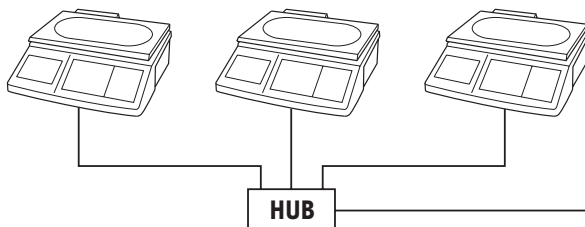

### Configurazione della bilancia 1 (master)

#### Installazione di una rete di bilance

1. Sulla bilancia 1 selezionare l'opzione di setup 702 e confermare con il tasto asterisco.
2. Con il tasto asterisco confermare l'opzione „Host“.
3. Immettere l'indirizzo IP 192030007001 e confermare con il tasto asterisco.
4. Immettere la maschera di rete 255255248000 e confermare con il tasto asterisco.
5. Richiamare l'opzione di setup 703 e confermare con il tasto asterisco.
6. Con il tasto Tara selezionare „FV Master“ e confermare con il tasto asterisco.
7. Premere 2 volte il tasto Mode per uscire dal modo Setup.
8. Spegnerne la bilancia.



- Ciascuna bilancia collegata alla rete deve avere un proprio indirizzo IP.
- Tutte le bilance collegate alla rete devono avere la stessa maschera di rete.
- Se le bilance devono essere collegate ad una rete di altri PC, la maschera di rete e l'indirizzo IP devono essere configurati in accordo con la rete. Per la configurazione rivolgetevi al vostro amministratore di rete.



### **Configurazione della bilancia 2 e di altre bilance (slave)**

1. Sulla bilancia 2 selezionare l'opzione di setup 702 e confermare con il tasto asterisco.
2. Con il tasto asterisco confermare l'opzione „Host“.
3. Immettere un indirizzo IP diverso da quello immesso per la bilancia 1, es. 192030007002 e confermare con il tasto asterisco.
4. Immettere la maschera di rete 255255248000 e confermare con il tasto asterisco.
5. Premere il tasto Mode, per accedere all'opzione di setup 703.
6. Richiamare l'opzione di setup 703 e confermare con il tasto asterisco.
7. Con il tasto Tara selezionare „FV Slave“ e confermare con il tasto asterisco.
8. Premere 2 volte il tasto Mode per uscire dal modo Setup.
9. Spegner la bilancia.
10. Per gli altri slave, ripetere i passi da 1 a 9.

### **Collegamento di bilance**

1. Collegare le bilance tramite le interfacce Ethernet con appositi cavi di rete. Per collegare più di 2 bilance, intercalare un hub.
2. Accendere la bilancia master.  
Il display visualizza il simbolo .

3. Accendere una o più bilance slave.  
Il display delle bilance slave visualizza il simbolo .

I dati del master vengono trasmessi all'uno o più slave.

### **Lavorare in modalità Seguire il cliente**

#### **Esempio**

L'operatore 5 vende carne sulla bilancia 1, salumi sulla bilancia 2 e formaggi sulla bilancia 3.

1. Registrare una transazione sulla bilancia 1 con V5.
2. Registrare una seconda transazione sulla bilancia 2 con V5.
3. Concludere la transazione su una bilancia qualsiasi con V5, come descritto per il funzionamento con più operatori.



- In una rete di bilance si deve sempre accendere prima la bilancia master, poi le bilance slave.
- Quando si lavora in modalità Servire il cliente, non tutte le funzioni del menu Setup sono attive.
- In caso di dubbi o problemi, rivolgetevi al vostro rivenditore.

### 5.10.4 Tabella sinottica del gruppo di setup 7

Le impostazioni di fabbrica sono stampate in **grassetto**.

No.	Visualizzazione	Descrizione	Impostazioni possibili
<b>701</b>	<b>RS-232</b>	<b>Configurare i connettori COM 1 e COM 2</b>	
	UART COM ...	Selezionare connettore COM 1 o COM 2	COM 1: collegamento di uno scanner per la lettura di codici a barre COM 2: collegamento di un PC
	UART BAUD	Impostare velocità di trasmissione	115200, 2400, 4800, <b>9600</b> , 19200, 38400, 57600 Baud
	DATA BITS	Impostare bit di dati	7 Bit / <b>8 Bit</b>
	UART PARITY	Impostare controllo parità	Parità pari Parità dispari <b>Nessuna parità</b>
	STOP BITS	Impostare il numero dei bit di stop	1 Stoppbit / <b>2 Stoppbits</b>
	CONTR FLUSSO	Impostare handshake	Hardware-Handshake, <b>nessun Handshake</b>
<b>702</b>	<b>ETHERNET</b>	<b>Effettuare impostazioni rete</b>	
	<b>HOST</b>	<b>Configurare host</b>	
	HOST LOCAL	Immettere indirizzo IP locale	es. 192030007200 Ciascuna bilancia collegata alla rete deve avere un proprio indirizzo IP
	HOST MASK	Immettere codice maschera	Nr. codice: 255255248000 Tutte le bilance collegate alla rete devono avere questa maschera di rete.
	IDLE <MS	Immettere timeout	1 ... 99 ms, <b>10</b>
	HOST ROUTER IP	Immettere indirizzo IP del router	
	MAC ADDRESS	Visualizzazione indirizzo MAC	
<b>703</b>	<b>WORK MODES</b>	<b>Definire modalità operativa della bilancia</b>	
	STAND ALONE	La bilancia viene utilizzata da sola	
	FV SLAVE	La bilancia funge da slave nell'ambito della rete	
	FV MASTER	La bilancia funge da master nell'ambito della rete	

## 5.11 Gruppo di setup 8

In questo gruppo potete assegnare password e autorizzazioni per l'accesso alla bilancia e al modo Setup.

12345

- Accesso alla bilancia tramite una password operatore a 5 cifre, se configurato all'opzione di setup 801
- Preimpostazione di fabbrica: nessuna password operatore

 1 888888

- Accesso al menu Setup per il direttore
- Accesso a tutti i gruppi di setup
- Password nella preimpostazione di fabbrica: 888888

 2 666666

- Accesso al menu Setup per l'amministratore
- Accesso ai gruppi di setup 1, 2, 4, 6 e 7 (preimpostazione di fabbrica)
- Password nella preimpostazione di fabbrica: 666666

### 5.11.1 Lavorare con una password operatore

Se vengono assegnate delle password operatore, gli operatori possono utilizzare la bilancia soltanto dopo aver fornito la rispettiva password.

#### Login operatore

2 sec 

1 ... 9 

1. Per effettuare il login, premere il tasto Operatore per circa 2 secondi.
2. Immettere la password operatore con i tasti numerici e confermare con il tasto asterisco.

L'operatore X è abilitato se nella riga inferiore del display compaiono i messaggi VX PRESENTE e VX SCONTR.

#### Logoff operatore

2 sec 

1 ... 9 

1. Per effettuare il logoff operatore premere il tasto Operatore per circa 2 secondi.
2. Immettere la password con i tasti numerici e confermare con il tasto asterisco.

L'operatore X è disabilitato se nella riga inferiore del display compare il messaggio VX ASSENTE.



Quando non lavorate con la bilancia, effettuate sempre il logoff.

### 5.11.2 Tabella sinottica del gruppo di setup 8

No.	Visualizzazione	Descrizione	Avvertenze
<b>801</b>	<b>AMMINISTR PW</b>	<b>Gestire password</b>	
	<b>MOD AMMINISTR PW</b>	<b>Modificare la password dell'amministratore</b>	Preimp. di fabbrica: Modo 2 666666
	NUOVA PW AMMINISTR	Assegnare nuova password	Max. 5 caratteri
	RIPETERE	Ripetere nuova password	
	<b>CHG PW VK PW</b>	<b>Modificare la password dell'operatore</b>	
	VEND 1...8	Immettere il numero dell'operatore del quale si deve modificare la password	Max. 8 operatori
	NUOVA PW VEND X	Assegnare nuova password per operatore X	Max. 5 caratteri
	RIPETERE	Ripetere nuova password	
		Successivamente, elaborare l'operatore successivo o con il tasto Mode passare all'opzione di setup successiva	
	<b>CHG PW CHEF PW</b>	<b>Modificare la password del supervisore</b>	Preimp. di fabbrica: Modo 1 888888
	NUOVA PW DIREZIONE	Assegnare nuova password	Max. 5 caratteri
	RIPETERE	Ripetere nuova password	
<b>802</b>	<b>PRIVILEGI</b>	<b>Assegnare autorizzazione di accesso</b>	
	AMMINISTRATORE	Gruppi di setup, che l'amministratore può elaborare	Immissione di più gruppi con il tasto Tara Preimp. di fabbrica: Gruppi 1, 2, 4, 6, 7
	VK	Gruppi di setup, che l'operatore può elaborare	Immissione di più gruppi con il tasto Tara Preimp. di fabbrica: nessun accesso



Annotatevi le password in un luogo sicuro.

## 5.12 Gruppo di setup 10

Questo gruppo è accessibile soltanto con una licenza di rete.

### 5.12.1 Stampa di etichette



- Con la vostra bilancia potete stampare delle etichette:
  - nel modo Vendita oppure
  - nel modo Preconfezionamento
- La bilancia dispone di formati di etichette predefiniti. Inoltre, tramite il PC possono essere configurati fino a 10 formati di etichette.
- In caso di dubbi, rivolgetevi al vostro rivenditore.

#### Impostazioni necessarie

- Definire il contenuto dell'etichetta nei gruppi 1 e 2
- Opzione di setup 419: selezione modo operativo Vendita o Preconfezionamento
- Opzione di setup 1005: Selezione stampa scontrino o stampa etichette

### 5.12.2 Tabella sinottica del gruppo di setup 10

No.	Visualizzazione	Descrizione	Avvertenze
1003	<b>DATA CONFEZ</b>	<b>Immettere la data di confezionamento per la stampa</b>	es. data di produzione, vendere entro..., data di scadenza Viene automaticamente visualizzata la data attuale
	ATTUALE +	Numero di giorni dei quali la data dev'essere posticipata	Max. 99 giorni
	ATTUALE –	Numero di giorni dei quali la data dev'essere anticipata	Max. 99 giorni
1004	<b>TESTO SUP</b>	<b>Immettere testi supplementari</b>	<b>Solo per la stampa di etichette</b>
	TESTO 1 ...50	Immettere il numero del testo supplementare	Max. 50 testi supplementari
		Immettere testo supplementare	Max. 183 caratteri
1005	<b>TIPO STAMPA</b>	<b>Selezionare dispositivo di stampa</b>	
	STAMP SCONTR	Stampare scontrini	Impostazione di fabbrica
	STAM ETICH	Stampare etichette	
	LABEL ENDLESS	Stampare etichetta senza fine	
1006*	<b>FORMAT D E P</b>	<b>Selezionare formato etichetta per PLU a peso</b>	
	FORMAT D E P	Selezionare formato etichetta	Preimpostazione di fabbrica: <b>101</b>
1007*	<b>FORMAT D E Q</b>	<b>Selezionare formato etichetta per PLU a pezzo</b>	
	FORMAT D E Q	Selezionare formato etichetta	Preimpostazione di fabbrica: <b>102</b>

No.	Visualizzazione	Descrizione	Avvertenze
<b>1008*</b>	<b>FORMAT D P P</b>	<b>Selezionare formato etichetta per pre confezionamenti per PLU a peso</b>	
	FORMAT D P P	Selezionare formati etichette	Preimpostazione di fabbrica: <b>103</b>
<b>1009*</b>	<b>FORMAT D P Q</b>	<b>Selezionare formato etichetta per pre confezionamenti per PLU a pezzo</b>	
	FORMAT D P Q	Selezionare formati etichette	Preimpostazione di fabbrica: <b>104</b>
<b>1010*</b>	<b>FORMAT D E T</b>	<b>Selezionare formato etichetta totale</b>	
	FORMAT D E T	Selezionare formati etichette	Preimpostazione di fabbrica: <b>105</b>
*	Avvertenze circa i formati delle etichette	Formati possibili: da 1 a 10 e da 101 a 110 I formati da 101 a 110 sono preconfigurati e memorizzati nella bilancia, vedere anche il riepilogo dei formati in allegato I formati da 1 a 10 sono formati liberi, che possono essere scaricati dal PC	
<b>1011</b>	<b>AZIONE V1</b>	<b>Reazione alla pressione del tasto Operatore nel modo Stampa etichette</b>	
	ETICH/NO TOT	Stampare etichetta, senza totalizzare	Impostazione di fabbrica
	ETICH/TOT	Stampare etichetta e totalizzare	
	NO ETICH/TOT	Non stampare etichetta, ma totalizzare	
<b>1016</b>	<b>SELF-SERVICE</b>	<b>Configurare impiego self-service della bilancia</b>	
	MODO VEND.	Impiego della bilancia da parte dell'operatore	Impostazione di fabbrica
	SELF SERV MANUALE	Impiego self-service della bilancia Selezionare modalità Self-service manuale sulla bilancia	Gli articoli vengono pesati dai clienti. Il cliente colloca l'articolo sulla bilancia e preme il tasto alfabetico corrispondente.
	AUTOMATICO COD ARTIC	Modalità Self-service automatico Immettere il numero di PLU da pesare nella modalità self-service	Il cliente desidera pesare un certo articolo es. dal buffet insalate. Basta che il cliente collochi l'articolo sulla bilancia ed essa stamperà automaticamente lo scontrino.

No.	Visualizzazione	Descrizione	Avvertenze
<b>1017</b>	<b>REPORT GM H</b>	<b>Allestire rendiconto orario gruppi di merci ogni ora</b>	
	<b>OGGI</b>	<b>Rendiconto relativo ai gruppi di merci utilizzati oggi</b>	
	TUTTI GM	Allestire rendiconto orario relativo a tutti i gruppi di merci	
	DA GM NR ... A GM NR.	Allestire rendiconto relativo ad un intervallo di gruppi di merci	Immettere valore iniziale e finale
	ORD X VEND / ORD X GM	Ordinare secondo importo o gruppo di merci	
	STAMPARE / NON STAMPARE	Stampare rendiconto si/no	
	ANOTHER YES / ANOTHER NO	Allestire altri rendiconti/non allestire altri rendiconti	SI: avanti fino a 1017 NO: avanti fino a DEL REPS
	DEL REPS NO / DEL REPS YES	Cancellare tutti i rendiconti allestiti finora no/si	
	SICURO NO / SICURO SI	Richiesta di conferma prima della cancellazione del rendiconto	
	<b>ULTIMA VERIFICA</b>	<b>Rendiconto relativo al periodo a partire dall'ultimo rendiconto GM</b>	
		Le altre impostazioni come per l'opzione <b>OGGI</b>	
	<b>TOTALE</b>	<b>Rendiconto relativo a tutti i gruppi di merci registrati nel file log</b>	
		Le altre impostazioni come per l'opzione <b>OGGI</b>	
	<b>TUTTI</b>	<b>Riepilogo di tutti i rendiconti</b> (oggi + ultima verifica + totale)	
		Le altre impostazioni come per l'opzione <b>OGGI</b>	
<b>1020</b>	<b>REP CAS CONT</b>	<b>Allestire rendiconto cassetto contanti</b>	
		Vedere 1017	
<b>1021</b>	<b>REP MENSILE</b>	<b>Allestire rendiconto mensile</b>	
		Vedere 1017, OGGI	
<b>1022</b>	<b>REP ANNUALE</b>	<b>Allestire rendiconto annuale</b>	
		Vedere 1017, OGGI	
<b>1025</b>	<b>REPORT PLU</b>	<b>Allestire rendiconto PLU</b>	
		Vedere 1017	
<b>1026</b>	<b>SELEZ MODO</b>	<b>Commutazione tra modo Vendita e modo Preconfezionamento:</b>	
	VENDITA	Modo vendita	Impostazione di fabbrica
	VVP	Modo preconfezionamento	

## 6 Cosa vuol dire se ...

In caso di errori da parte dell'operatore, nella riga inferiore del display per circa 1 secondo vengono visualizzati i messaggi d'errore corrispondenti. I messaggi d'errore possono essere cancellati con il tasto C.

Errore	Causa	Eliminazione
INSUFFICIENT	Dati immessi insufficienti	
ERRORE INSER	INTRODUZ. ERRATA	
ERRORE MEMOR	Errore all'atto della memorizzazione	
O TOO SMALL	Valore zero all'atto della calibrazione troppo piccolo	
O TOO LARGE	Valore zero all'atto della calibrazione troppo grande	
PESO PICCOLO	<ul style="list-style-type: none"> <li>• Peso caricato insufficiente</li> <li>• Articolo rimosso troppo presto dal piatto</li> </ul> <p>Peso &lt; 20e al momento della stampa dell'etichetta o della totalizzazione</p>	<ul style="list-style-type: none"> <li>▶ Rimuovere gli articoli dal piatto soltanto dopo averne effettuato la registrazione con il tasto Operatore</li> </ul>
PESO GRANDE	Il peso caricato al momento della calibrazione è eccessivo	
WT TOO HEAVY	Il peso sul piatto supera la portata massima di più di 9e	<ul style="list-style-type: none"> <li>▶ Per la registrazione di grandi quantità, vedere Capitolo 3.3</li> </ul>
INSTABILE	Indicatore di peso instabile all'accensione della bilancia	
ERROR CONF	Configurazione errata all'accensione della bilancia	<ul style="list-style-type: none"> <li>▶ Rivolgetevi al vostro rivenditore.</li> </ul>
IMPORTO 0	Al momento della stampa dell'etichetta o della totalizzazione, si ottiene un prezzo totale pari a 0	
PLU NON TROVATO	PLU non trovato all'atto del richiamo	<ul style="list-style-type: none"> <li>▶ Per la definizione dei PLU, vedere Capitolo 3.2</li> </ul>
PLU INESIST.	PLU non registrato	
TARA ECCESS	Il valore preimpostato della tara supera la portata massima	
VX ASSENTE	L'operatore non si è registrato	<ul style="list-style-type: none"> <li>▶ Per la registrazione degli operatori, vedere il Capitolo 4.6</li> </ul>
FINE CARTA	Manca la carta	<ul style="list-style-type: none"> <li>▶ Sostituire il rotolo per gli scontrini o per le etichette</li> </ul>



<b>Errore</b>	<b>Causa</b>	<b>Eliminazione</b>
OPER ERRATO	L'operatore non esiste	► Per la registrazione degli operatori, vedere il Capitolo 4.6
NO SCONTO	Sconto non attivato	► Attivare il tasto Sconto, vedere l'opzione di setup 116
SCONTO IMPOS	Il valore immesso non corrisponde alle condizioni di sconto	► Modificare le condizioni di sconto
NO STORNO	Non esiste alcuna transazione che possa essere stornata	
NO CUST MEM	Nella banca dati non vi sono dati relativi al cliente	
MEMOR PIENA	Memoria piena	
ERRORE 203	Totale di controllo della banca dati errato	
NESSUNA FUNZ.	Tasto non valido per la transazione	► Utilizzare tasti validi per la transazione
IMPOSTA SU SLAVE MULTI SERVER	Due bilance master nella rete	► Impostare una bilancia master su slave
ERRORE CONN	La rete non sta funzionando correttamente	► Rivolgetevi al vostro amministratore.
OPERATORE OCCUPAT	Numero operatore già utilizzato	► Attendere fino a che il numero operatore si libera
ERR. NON DISP.	Errore disattivato	

## 7 Caratteristiche tecniche e accessori

### 7.1 Caratteristiche tecniche

#### Dati della bilancia

Carico massimo	3 kg, 6 kg, 15 kg o 30 kg
Divisione	1 g, 2 g, 5 g o 10 g

#### Indicatore

Indicatore di peso	6 cifre
Indicatore peso unitario	6 cifre
Prezzo totale	7 cifre
Richiamo	4 cifre

#### Condizioni ambientali

Temperatura operativa	da -10 °C a +40 °C
Temperatura di stoccaggio	da -25 °C a +50 °C

#### Caratteristiche elettriche

Alimentazione da rete	100–240 V C.A.
Batteria (opzionale)	12 V / 5 Ah

#### Interfacce

Cash drawer	Connettore per registratore di cassa
2 x RS232	per PC o scanner
Ethernet (opzionale)	per la realizzazione di una rete di bilance

#### Memoria

Numero di PLU	9999
Numero di gruppi di bilance	20
Numero di pesi di tara	20

### 7.2 Accessori

Presso il vostro rivenditore sono disponibili i seguenti accessori opzionali:

- carta per stampanti
- etichette
- batterie di ricambio
- cavi di rete/cavi per PC
- hub

# 8 Appendice

## 8.1 Tabella Unicode

Code	Tipo	Code	Tipo	Code	Tipo	Code	Tipo	Code	Tipo	Code	Tipo	Code	Tipo
00000		00040	(	00080	P	00120	x	00160		00200	È	00240	č
00001		00041	)	00081	Q	00121	y	00161	i	00201	É	00241	ň
00002		00042	*	00082	R	00122	z	00162	ç	00202	Ê	00242	ò
00003		00043	+	00083	S	00123	{	00163	£	00203	Ë	00243	ó
00004		00044	,	00084	T	00124		00164	□	00204	Ì	00244	ô
00005		00045	-	00085	U	00125	}	00165	¥	00205	Í	00245	õ
00006		00046	.	00086	V	00126	~	00166	ç	00206	Î	00246	ö
00007		00047	/	00087	W	00127		00167	§	00207	Ï	00247	÷
00008		00048	0	00088	X	00128		00168	™	00208	Ĉ	00248	ø
00009		00049	1	00089	Y	00129		00169	©	00209	Ñ	00249	ù
00010		00050	2	00090	Z	00130	,	00170	°	00210	Ō	00250	ú
00011		00051	3	00091	[	00131	f	00171	«	00211	Ó	00251	û
00012		00052	4	00092	\	00132	„	00172	¬	00212	Ô	00252	ü
00013		00053	5	00093	]	00133	...	00173		00213	Õ	00253	ď
00014		00054	6	00094	^	00134	†	00174	®	00214	Ö	00254	đ
00015		00055	7	00095	_	00135	‡	00175	™	00215	ē	00255	ÿ
00016		00056	8	00096	̀	00136		00176	°	00216	ø	00256	Ā
00017		00057	9	00097	a	00137	‰	00177	±	00217	Ů	00257	ā
00018		00058	:	00098	b	00138	ć	00178	ë	00218	Ú	00258	Ā
00019		00059	;	00099	c	00139	<	00179	Ě	00219	Û	00259	ǎ
00020		00060	<	00100	d	00140	Œ	00180	˙	00220	Ü	00260	Ą
00021		00061	=	00101	e	00141		00181	μ	00221	Ǿ	00261	ą
00022		00062	>	00102	f	00142		00182	¶	00222	Ǟ	00262	Ć
00023		00063	?	00103	g	00143		00183	˙	00223	ß	00263	ć
00024		00064	@	00104	h	00144		00184	˙	00224	à	00264	Č
00025		00065	A	00105	i	00145	’	00185	Ë	00225	á	00265	č
00026		00066	B	00106	j	00146	’	00186	°	00226	â	00266	Č
00027		00067	C	00107	k	00147	”	00187	»	00227	ä	00267	č
00028		00068	D	00108	l	00148	”	00188	Ë	00228	å	00268	Č
00029		00069	E	00109	m	00149	°	00189	è	00229	ǎ	00269	č
00030	-	00700	F	00110	n	00150	—	00190	¼	00230	œ	00270	Ď
00031		00710	G	00111	o	00151	—	00191	ı	00231	ç	00271	ď
00032		00720	H	00112	p	00152	™	00192	À	00232	è	00272	Đ
00033	!	00730	I	00113	q	00153	™	00193	Á	00233	é	00273	đ
00034	"	00074	J	00114	r	00154	Č	00194	Â	00234	ê	00274	Ě
00035	#	00075	K	00115	s	00155	>	00195	Ã	00235	ë	00275	ě
00036	\$	00076	L	00116	t	00156	œ	00196	Ä	00236	ì	00276	Ě
00037	%	00077	M	00117	u	00157		00197	Å	00237	í	00277	ë
00038	&	00078	N	00118	v	00158		00198	Æ	00238	î	00278	Ë
00039		00079	O	00119	w	00159	ÿ	00199	Ç	00239	ï	00279	è

Code	Tipo	Code	Tipo	Code	Tipo	Code	Tipo	Code	Tipo	Code	Tipo	Code	Tipo	Code	Tipo
00280	ƒ	00330	Ŋ	00380	ž	00430		00480		00530	Ř	00580			
00281	ƒ̇	00331	ŋ	00381	Ž	00431	Ů	00481		00531	ř	00581			
00282	Ě	00332	Ō	00382	ž	00432	ů	00482		00532	Ů	00582			
00283	ě	00333	ō	00383		00433		00483		00533	ů	00583			
00284	Ě	00334	Ŏ	00384		00434		00484	G	00534	Ů	00584			
00285	ě	00335	ö	00385		00435		00485	g	00535	ů	00585			
00286	Ě	00336	Ŏ	00386		00436		00486	Ĝ	00536	Ş	00586			
00287	ě	00337	ö	00387		00437		00487	ğ	00537	ş	00587			
00288	Ě	00338	Œ	00388		00438		00488	K	00538	Ţ	00588			
00289	ě	00339	œ	00389		00439	Ʒ	00489	k	00539	ţ	00589			
00290	Ě	00340	Ř	00390		00440		00490	Q	00540	Ʒ	00590			
00291	ě	00341	ř	00391		00441		00491	q	00541	Ʒ	00591			
00292	H	00342	Ŕ	00392		00442		00492		00542					
00293	h	00343	ř	00393		00443		00493		00543					
00294	H	00344	Ŗ	00394		00444		00494	Ẓ	00544					
00295	h	00345	ř	00395		00445		00495	ẓ	00545					
00296	Ī	00346	Š	00396		00446		00496		00546					
00297	ī	00347	ś	00397		00447		00497	DZ	00547					
00298	Ī	00348	Ś	00398		00448		00498	Dz	00548					
00299	ī	00349	ś	00399	ə	00449		00499	dz	00549					
00300	Ī	00350	Ş	00400		00450		00500		00550					
00301	ī	00351	ş	00401		00451		00501		00551					
00302	Ĳ	00352	Ŝ	00402	f	00452		00502		00552					
00303	Ĳ	00353	ŝ	00403		00453		00503		00553					
00304	Ĳ	00354	Ţ	00404		00454		00504		00554					
00305	Ĳ	00355	ţ	00405		00455		00505		00555					
00306	IJ	00356	Ŧ	00406		00456		00506	Á	00556					
00307	ij	00357	ț	00407		00457		00507	á	00557					
00308	J	00358	Ŧ	00408		00458		00508	Æ	00558					
00309	j	00359	ț	00409		00459		00509	æ	00559					
00310	K	00360	Ū	00410		00460		00510	Ø	00560					
00311	k	00361	ū	00411		00461	Ă	00511	ó	00561					
00312	κ	00362	Ū	00412		00462	ă	00512	Ă	00562	ÿ				
00313	Ĺ	00363	Ů	00413		00463	ĭ	00513	ă	00563	ÿ				
00314	ĺ	00364	ů	00414		00464	ĭ	00514	Ā	00564					
00315	Ľ	00365	Ů	00415		00465	Ŏ	00515	ā	00565					
00316	ľ	00366	Ů	00416	Œ	00466	ö	00516	Ē	00566					
00317	ľ	00367	ů	00417	σ	00467	Ů	00517	ë	00567					
00318	ŕ	00368	Ů	00418		00468	ů	00518	Ē	00568					
00319	ŕ	00369	ů	00419		00469	Ů	00519	ê	00569					
00320	ŕ	00370	Ů	00420		00470	Ů	00520	Ī	00570					
00321	ŕ	00371	Ů	00421		00471	Ů	00521	ī	00571					
00322	ŕ	00372	Ű	00422		00472	ű	00522	Ī	00572					
00323	Ŕ	00373	ű	00423		00473	Ů	00523	î	00573					
00324	ŕ	00374	Ÿ	00424		00474	ű	00524	Ŏ	00574					
00325	Ŕ	00375	ÿ	00425		00475	Ů	00525	ö	00575					
00326	ŕ	00376	Ÿ	00426		00476	ű	00526	Ŏ	00576					
00327	Ŕ	00377	Ž	00427		00477		00527	ō	00577					
00328	ŕ	00378	ž	00428		00478		00528	Ř	00578					
00329	h	00379	Ž	00429		00479		00529	ř	00579					

## 8.2 Formati etichette

#101: 40 x 50 mm



#102: 40 x 50 mm



#103: 35 x 50 mm



#104: 35 x 50 mm



#105: 20 x 40 mm

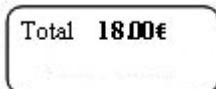

#106: 35 x 50 mm



#107: 30 x 40 mm



#108: 30 x 40 mm



#109: 30 x 40 mm



### 8.3 Dichiarazione di conformità

**Mettler-Toledo (ChangZhou) Measurement Technology Ltd.**  
Legal Metrology

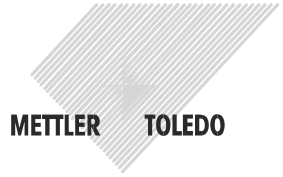

**EC-Declaration of Conformity**  
EC-Konformitätserklärung  
EC-Déclaration de conformité  
EC-Declaración de Conformidad  
EC-Conformiteitsverklaring  
EC-Dichiarazione di conformità

We, Wir, Nous, Nosotros, Wij, Noi,

**Mettler-Toledo (ChangZhou) Measurement Technology Ltd.**  
No.111, West TaiHu Road, XinBei District, ChangZhou, JiangSu, 213125, P.R.China

**declare under our sole responsibility that the product,**  
erklären, in alleiniger Verantwortung, daß dieses Produkt,  
déclarons sous notre seule responsabilité que le produit,  
declaramos, bajo nuestra sola responsabilidad, que el producto,  
verklaren onder onze verantwoordelijkheid, dat het product,  
dichiariamo sotto nostra unica responsabilità, che il prodotto,

**Model/Type: bTwin,bTwin-H2 series scale (EC Type Certificate No.:T6761)**

**To which this declaration relates , is in conformity with the following standard(s) or other normative document(s),**  
auf das sich diese Erklärung bezieht, mit/der/den folgenden Norm(en) oder Richtlinie(n) übereinstimmt.  
Aquel se réfère cette déclaration est conforme à la (aux) norme(s) ou au(x) document(s) normatif(s).  
Al que se refiere esta declaración es conforme a la(s) norma(s) u otro(s) documento(s) normativo(s).  
Waarvoor deze verklaring verwijst, aan de volende norm(en) of richtlijn(en) beantwoordt.  
A cui si riferisce questa dichiarazione è conforme alla/e sequente/i norma/e o documento/i normativo/i.

EC marking	EC Directive:	Applicable Standards:
	2006/95/EC Low Voltage	EN60950-1:2006
	2004/108/EC EMC	EN61326-1:2006
	2009/23/EC Non-automatic weighing instruments	EN 45501:1992 /AC:1993 1)

- xx: Last two digit of the year of initial verification
- yyyy: Notified Body of Metrology

- 1) **Applies only to certified non-automatic weighing instruments.**  
gilt nur für geeichte nicht selbsttätige Waagen  
s'applique uniquement aux instruments de pesage à fonctionnement non automatique vérifiées  
aplicable solamente a strumenti di pesatura a funzionamento non automatico omologate  
Enkel van toepassing op gecertificeerde Niet Automatische Weegwerktuigen  
aplicable solamente a instrumentos de pesaje aprobados de funcionamiento no automático verificadas

Issued on: 2009-2-18 Revised on: 2012-3-1  
Mettler-Toledo (ChangZhou) Measurement Technology Ltd.

Chen Huai  
General Manager

Yang JiaWu  
QA Manager



[www.mt.com/service](http://www.mt.com/service)

For more information

**Mettler-Toledo AG**  
Sales International  
CH-8606 Greifensee  
Switzerland  
Tel. +41 44 944 22 11  
Fax +41 44 944 30 60

Con riserva di apportare modifiche tecniche  
© 06/2012 Mettler-Toledo AG  
Printed in Switzerland  
Cod. ordinazione 72185690C